

Wat u allemaal kunt doen

Plezier bij het pianospelen

🎵 Diverse klanken spelen

pagina 9

Bovenop vleugelpianoklanken voor gebruik bij concerten, heeft dit instrument ook een breed scala aan ingebouwde instrumentklanken. Gebruik deze klanken naar wens, afhankelijk van het nummer dat u speelt en de stemming. U kunt ook twee gelaagde klanken spelen om uw eigen favoriete originele combinaties te ontdekken.

🎵 Luisteren naar en oefenen met de interne nummers

pagina 13

Deze piano wordt geleverd met ingebouwde nummers die bekend zijn in verschillende genres, gaande van klassiek tot jazz, en ook oefennummers en meer. U kunt deze ingebouwde nummers als voorbeeld gebruiken wanneer u oefent. Er is ook een ingebouwde metronoom beschikbaar om uw gevoel voor ritme te helpen ontwikkelen tijdens het spelen.

🎵 Uw spel opnemen

pagina 15

U kunt uw eigen klavierspel opnemen en het vervolgens afspelen om te luisteren hoe het ging. Door terug te luisteren naar wat u net hebt gespeeld, kunt u wat u deed de volgende keer beter proberen te doen, of uw uitvoering als nummer naar een USB-stick kopiëren.

De piano afstellen

🎵 Het speelgevoel veranderen (key touch)

pagina 11

U kunt de manier waarop het klavier aanvoelt (de aanslaggevoeligheid) tijdens het spelen naar wens aanpassen.

🎵 De toonhoogte met die van andere instrumenten laten overeenkomen

pagina 18

Wanneer u in een samenspel of andere situaties speelt, kunt u de referentietoonhoogte van deze piano aanpassen zodat de stemming ervan afgestemd is op de andere instrumenten (master tuning).

🎵 Uw eigen pianoklank creëren (Piano Designer)

pagina 18

Pas de verschillende elementen van de vleugelpianoklank aan en stel de pianoklank naar wens af.

🎵 Uw favoriete instellingen registreren (Registration)

pagina 11

U kunt uw aangepaste instellingen registreren en vervolgens direct schakelen tussen instellingen voor elk nummer of voor verschillende spelers.

Meer manieren om nog meer van dit instrument te genieten

🎵 Muziek afspelen via de luidsprekers van de piano (Bluetooth® Audio)

pagina 20

U kunt uw smartphone of tablet op dit instrument aansluiten en via de luidsprekers van de piano naar uw favoriete nummers luisteren. Hierdoor kunt u "meespelen" met de uitvoeringen van de muzikanten die u bewondert.

🎵 Verbinding maken met een app om te genieten van verschillende extra functies (Bluetooth MIDI)

pagina 21

Door deze piano aan een app te koppelen, kunt u nog meer gevarieerde klanken selecteren, nieuwe muziek ontdekken via Roland Cloud en functies gebruiken zoals digitale bladmuziek als ondersteuning bij het oefenen... Een nieuwe wereld van piano spelen ligt aan uw voeten.

De app downloaden

iOS/iPadOS

Android

Download de app voor uw smartphone of tablet voor gebruik met de piano.

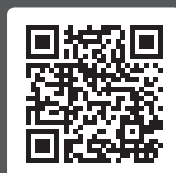
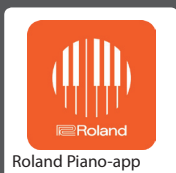

Met deze app kunt u bladmuziek in digitale vorm bekijken, nummers oefenen alsof u een spel speelt of uw oefeningen bijhouden.

Inhoudsopgave

Belangrijkste specificaties	2	De vleugelpianoklank aanpassen.....	19
Instellingen die worden opgeslagen wanneer het apparaat wordt uitgeschakeld.....	3	De piano en een mobiel apparaat met elkaar verbinden via Bluetooth®	20
De knoppen uitschakelen (Panel Lock)	3	Wat u allemaal kunt doen	20
Paneelbeschrijvingen	4	Muziek afspelen via de luidsprekers van de piano	20
Voordat u gaat spelen	6	De piano met een app gebruiken.....	21
De partituursteun gebruiken	6	Handige functies	23
De bovenklep openen/sluiten	6	Uw favoriete instellingen en Piano Setups laden/opslaan.....	23
Het klavierdeksel openen/sluiten (Het apparaat in-/uitschakelen)...	7	Het geheugen initialiseren (Format Media)	24
De lampjes op het bedieningspaneel in-/uitschakelen	7	De fabrieksinstellingen herstellen (Factory Reset)	24
Het algemene volume aanpassen	8	De verschillende instellingen configureren	25
De hoofdtelefoon gebruiken.....	8	Funciemodus	25
De pedalen gebruiken	8	Keyboard Mode.....	29
Basishandelingen van functies	8	Probleemoplossing	30
Spelen	9	Foutberichten	32
Diverse klanken spelen.....	9	Klanklijst	33
Oefenen met de metronoom	12	Lijst met interne nummers	35
Nummers beluisteren	13	HET APPARAAT VEILIG GEBRUIKEN	37
Een nummer afspelen.....	13	BELANGRIJKE OPMERKINGEN	38
Uw spel opnemen	15		
Uw klavierspel opnemen.....	15		
Een opgeslagen nummer verwijderen	15		
Geavanceerde opnamemethoden.....	16		
Uw eigen pianoklank creëren (Piano Designer)	18		
Het volume van de volledige piano regelen.....	18		

Belangrijkste specificaties

Klankgenerator	Pianoklank: Piano Reality Concert Sound Engine (compatibel met Piano Reality Ambience)
Klavier	Piano Reality Concertklavier (88 toetsen): met drukpunt, de look en feel van ebbenhout en ivoor en Dynamic Sensor Acceleration Technology
Bluetooth	Bluetooth versie 4.2 Ondersteunde profielen: A2DP (Audio), GATT (MIDI via Bluetooth Low Energy) Ondersteunde codec: SBC (compatibel met SCMS-T inhoudsbeveiliging)
Stroomtoevoer	Netstroomadapter
Stroomverbruik	33 W (bij gebruik van de meegeleverde netstroomadapter) Geschat stroomverbruik bij het spelen van de piano op gemiddeld volume: 23 W Stroomverbruik wanneer er na het inschakelen geen geluid wordt gespeeld: 21 W
Afmetingen	Klep geopend: 1.445 (B) x 1.501 (D) x 1.787 (H) mm Klep gesloten (met muziekstandaard): 1.440 (B) x 1.551 (D) x 999 (H) mm
Gewicht	169 kg
Accessoires	Gebbruikershandleiding, "Roland Piano Masterpieces", infoblad Standaardmontage, infoblad "HET APPARAAT VEILIG GEBRUIKEN", netsnoer, onderhoudskit, klep, onderzetters, hoofdtelefoonhaak, snoerklemmen

* In dit document staan de specificaties van het product op het moment dat het document werd vrijgegeven. Raadpleeg de Roland-website voor de meest recente informatie.

Instellingen die worden opgeslagen wanneer het apparaat wordt uitgeschakeld

De piano bewaart de "instellingen die automatisch worden opgeslagen" zelfs wanneer het apparaat wordt uitgeschakeld en weer ingeschakeld. U kunt ook uw favoriete instellingen configureren (Registration), zodat het instrument de favoriete instellingen onthoudt die u heeft opgeslagen. De andere instellingen worden teruggezet naar hun standaardwaarden wanneer u het apparaat uitschakelt en weer inschakelt.

Instellingen die automatisch worden opgeslagen

De piano slaat automatisch de volgende instellingen op. Deze instellingen blijven behouden, zelfs wanneer u de piano uitschakelt.

Instelling	Pagina
Speaker Volume	p. 8
Headphones Volume	p. 8
Bluetooth On/Off	p. 25
Bluetooth Volume	p. 25
Bluetooth ID	p. 25
Song Volume SMF	p. 25
Song Volume Audio	p. 25
Input Volume	p. 25
USB Audio Input Vol.	p. 25
SMF Play Mode	p. 26
Count-in Measure	p. 26
Reg. Pedal Shift	p. 27
Language	p. 27
Display Contrast	p. 27
Screen Saver	p. 27
Touch Click Volume	p. 27
Volume Limit	p. 27
Haptic Key Vibration	p. 27
Power Off by the Lid	p. 27
Speaker Auto Mute	p. 28
Auto Off	p. 28
Master Tuning	p. 18
Temperament	p. 18
Temperament Key	p. 18
Metronome Type	p. 12
Beat	p. 12
Metronome Downbeat	p. 12
Metronome Pattern	p. 12
Metronome Volume	p. 12
Metronome Tone	p. 12
Rhythm Pattern	p. 12

Instellingen opgeslagen in Registration

Schakel de instelling "Uw favoriete instellingen registreren" (p. 11) in om de volgende instellingen op te slaan.

Instelling	Pagina
Ambience Type	p. 9
Kbd Ambience	p. 9
Brilliance	p. 9
Keyboard Mode	p. 29
Kbd Transpose On/Off *	p. 11
Kbd Transpose	p. 11
Key Touch	p. 11
Hammer Response	p. 11
Whole - Tone/Split - Right Tone/Dual - Tone 1	p. 9, p. 10
Split - Left Tone	p. 9
Split - Point	p. 9
Split - Balance	p. 9
Split - Left Shift	p. 9
Split - Right Shift	p. 9
Dual - Tone 2	p. 10
Dual - Balance	p. 10
Dual - Tone1 Shift	p. 10
Dual - Tone2 Shift	p. 10
Twin Piano Mode	p. 29
Song Transpose	p. 25
Damper Pedal Part	p. 26
Center Pedal	p. 26
Left Pedal	p. 26
MIDI Transmit Ch.	p. 27
Rotary speed	p. 9

* Dit onthoudt of de transpositie van het klavier is ingesteld of niet.

De knoppen uitschakelen (Panel Lock)

Om te voorkomen dat instellingen per ongeluk worden gewijzigd terwijl u speelt, kunt u alle knoppen behalve de [⏏]-knop en de [REPEAT]-regelaar uitschakelen.

Het paneel vergrendelen	Houd de [REPEAT]-knop ingedrukt totdat op het scherm het " " -symbool wordt weergegeven.
Het paneel ontgrendelen	Houd de [REPEAT]-knop ingedrukt totdat het " " -symbool verdwijnt.

English

日本語

Deutsch

Français

Italiano

Español

Português

Nederlands

简体中文

Paneelbeschrijvingen

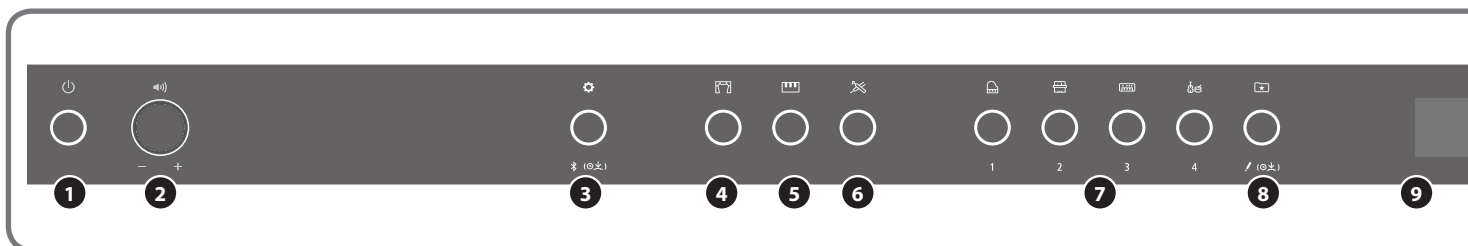

* Zet het volume altijd op nul en schakel alle apparaten uit voordat u een aansluiting maakt om defecten en storingen aan de apparatuur te voorkomen.

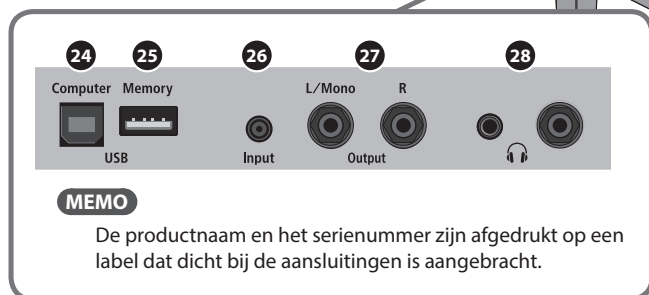
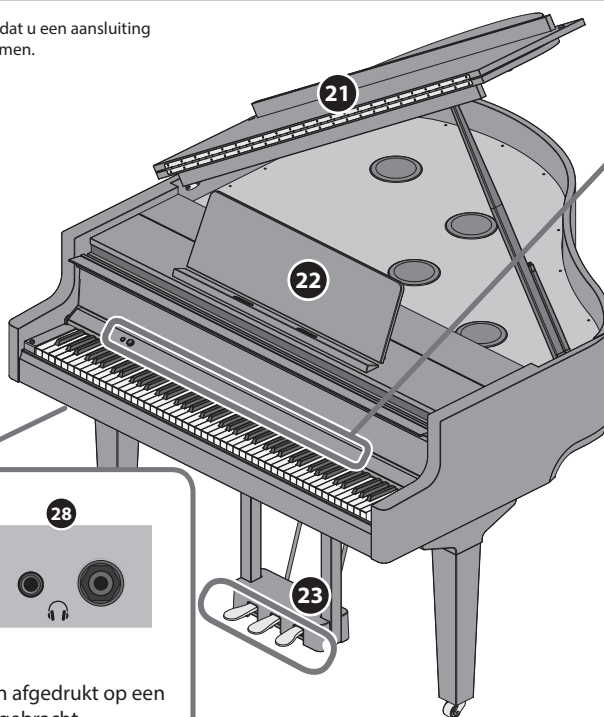

1 [⏻] (Aan/uit)-knop

Schakelt het apparaat in en uit.

U kunt het klavierdeksel openen en sluiten om de piano aan/uit te zetten (p. 7).

2 [🔊] (Volume)-regelaar

Regelt het volume van de gehele piano.

Hiermee regelt u het volume waarmee u op de piano speelt of de nummers afspeelt.

Als een hoofdtelefoon is aangesloten, regelt u het volume van de hoofdtelefoon met deze regelaar (p. 8).

3 [⚙️] (Function)-knop

Hiermee krijgt u toegang tot de functiemodus waarin u de verschillende instellingen kunt wijzigen (p. 25).

4 [🌊] (Ambience)-knop

Voegt galm toe waardoor het klinkt alsof u in een grote ruimte speelt, zoals een concertzaal of een kathedraal. Verander het type galm om het geluid te simuleren van pianospel op verschillende plaatsen (p. 9).

* U kunt verschillende soorten galmeffecten uitsluitend op de tonen in de Grand-groep toepassen.

5 [🎹] (Keyboard Mode)-knop

Hiermee krijgt u toegang tot de Keyboard mode (klaviermodus) waarin u verschillende instellingen van het klavier kunt wijzigen (p. 29).

6 [🎹] (Piano Designer)-knop

Regelt verschillende elementen van het geluid van de piano zodat u het geluid aan uw voorkeur kunt aanpassen (p. 18).

7 [🎹] (Grand) [🎹] (Upright / Classical) [🎹] (E.Piano / Organ) [🎹] (Other)-knoppen

Hiermee selecteert u het geluid dat door het klavier wordt afgespeeld (p. 9). Druk op de [🎹] (Registration)-knop om deze naar de [1] [2] [3] [4]-knoppen te schakelen.

8 [🎹] (Registration)-knop

Gebruik deze knop om de Registration-instellingen te selecteren en te registreren (p. 11).

9 [📺] (Display)

Dit geeft informatie weer zoals de klanknaam, de nummernamen, het tempo en de maataanduiding.

10 [←] [→] (selection)-knop

Wijzigt het item of de waarde die op het scherm wordt weergegeven (p. 8).

11 [↩] (Exit)-knop

Keert terug naar het vorige scherm of verlaat het huidige scherm (p. 8).

12 [👉] (Enter)-knop

Bevestigt een item of waarde die op het scherm wordt weergegeven (p. 8).

13 [🎵] (Metronoom)-knop

Schakelt de metronoom in en uit (p. 12).

14 [🎵] (Tempo)-knop

Wijzigt het tempo van de metronoom of het nummer.

- Het tempo van de metronoom wijzigen (p. 12)
- Het tempo van het nummer wijzigen (p. 13)

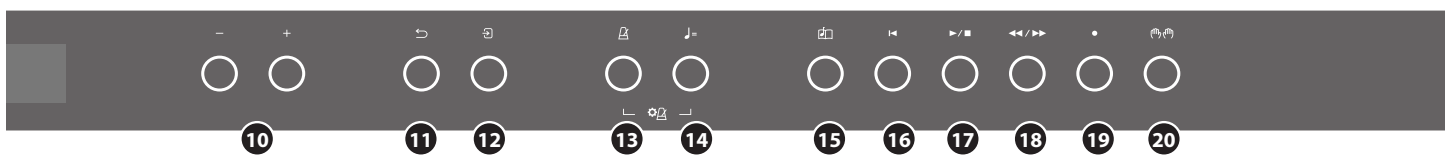

15 [] (Nummer)-knop

Selecteert het interne nummer of het opgenomen spel dat zal worden afgespeeld (p. 13).

16 [] (Cue up)-knop

Selecteert het begin van het nummer (p. 13, p. 15).

17 [] (Play/Stop)-knop

Start/stopt het afspelen van het nummer of het opnemen (p. 13, p. 15).

18 [] (Measure)-knop

Verplaatst de afspelpositie vooruit of achteruit naar een gewenste maat in het nummer (p. 13, p. 15).

19 [] (Opnemen)-knop

Neemt uw spel op (p. 15).

20 [] (part)-knop

Hiermee kunt u het speelgedeelte (rechterhand, linkerhand, begeleiding) selecteren dat zal worden afgespeeld. Hiermee kunt u ook gedeelten afzonderlijk opnemen (p. 13, p. 16).

21 Bovenklep

De bovenklep kan worden geopend. Als u de bovenklep opent, genereert het apparaat een helder geluid. Als de bovenklep gesloten is, krijgt u een zachter geluid (p. 6).

22 Partituursteun

Plaats hier uw bladmuziek (p. 6).

23 Pedaal

Wanneer u op de pedalen drukt, kunt u effecten toevoegen aan het geluid van de piano.

U kunt ook verschillende functies aan de pedalen toewijzen.

- Effecten toevoegen aan het geluid van de piano (p. 8)
- Functies toewijzen aan de pedalen (p. 26, p. 27)

24 USB Computer-poort

Hier kunt u uw computer aansluiten via een USB-kabel (afzonderlijk verkrijgbaar). Als uw computer is aangesloten, kunnen speelgegevens worden overgedragen tussen de piano en sequencersoftware (afzonderlijk verkrijgbaar) op uw computer zodat u muziek kunt maken of bewerken.

25 USB Memory-poort

Hier kunt u een USB-stick aansluiten. U kunt deze gebruiken om uw pianospel als audio op te nemen of de piano gebruiken om muziekgegevens (WAVE-bestanden, MIDI-bestanden, MP3-bestanden) van de USB-stick af te spelen (p. 14, p. 17).

26 Input-aansluiting

Hier kunt u een stereo-ministekkerkabel (in de handel verkrijgbaar) aansluiten om uw audiospeler aan te sluiten. Het geluid dat wordt afgespeeld vanaf uw audiospeler, kan via de luidsprekers van de piano worden beluisterd. U kunt ook meespelen op de piano met uw afgespeelde audio.

27 Output-aansluitingen (L/Mono, R)

Hier kunt u externe luidsprekers aansluiten via kabels met mono 1/4"-stekkers (in de handel verkrijgbaar). Dit is handig wanneer u externe audioapparatuur wilt aansluiten en voor veel mensen wilt spelen.

28 Phones-aansluitingen

Hier kunt u een stereo-hoofdtelefoon aansluiten. Aangezien deze piano twee hoofdtelefoonaansluitingen heeft, kunnen twee mensen tegelijk een hoofdtelefoon gebruiken (p. 8).

Het pedaalsnoer en het netsnoer aansluiten

1. Sluit het pedaalsnoer aan op de pedalaansluiting en maak het pedaalsnoer vast met de enkele kabelhouder.

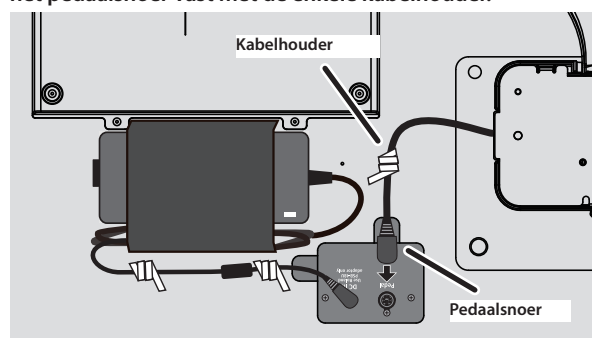

OPMERKING

De stekker van het pedaalsnoer kan beschadigd raken als u eraan draait terwijl de stekker er maar half in zit.

Controleer de bovenstaande afbeelding om er zeker van te zijn dat de stekker in de juiste richting is geplaatst voordat u deze insteekt.

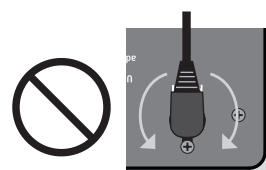

Niet draaien terwijl de stekker erin zit!

2. Steek het netsnoer in een stopcontact.

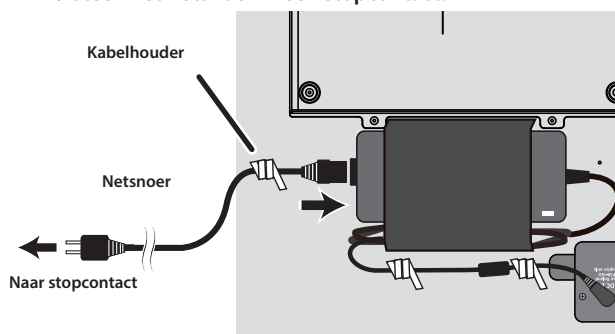

English

日本語

Deutsch

Français

Italiano

Español

Português

Nederlands

简体中文

Voordat u gaat spelen

De partituursteun gebruiken

De partituursteun plaatsen

1. Vouw het deksel van de bovenklep naar achteren om het te openen.

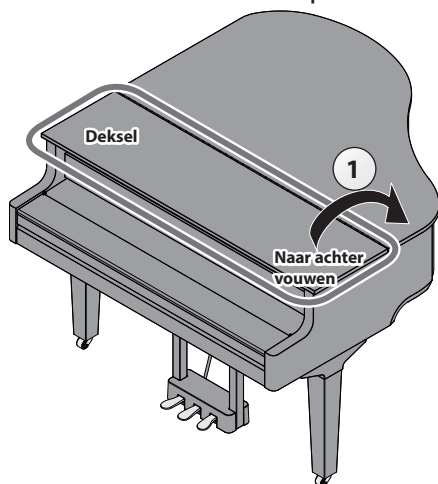

2. Breng de partituursteun voorzichtig omhoog.

* Let erop dat uw vingers niet gekneld raken tussen het bewegende deel en het apparaat zelf bij het opzetten van de partituursteun. Laat volwassenen toezicht houden op plaatsen waar kleine kinderen aanwezig zijn.

3. Plaats de vergrendeling in een van de openingen zodat de partituursteun de gewenste hoek heeft.

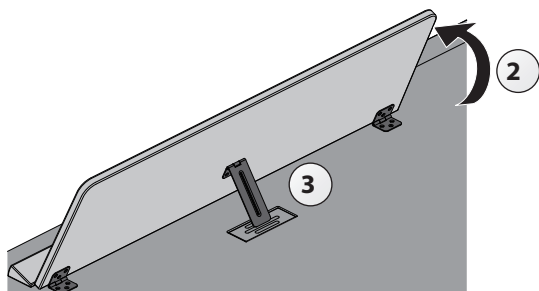

De papiersteunen gebruiken

U kunt de papiersteunen rechtop zetten, zodat de pagina's van uw bladmuziek plat blijven.

Wanneer u de steunen niet gebruikt, laat u deze ingeklapt.

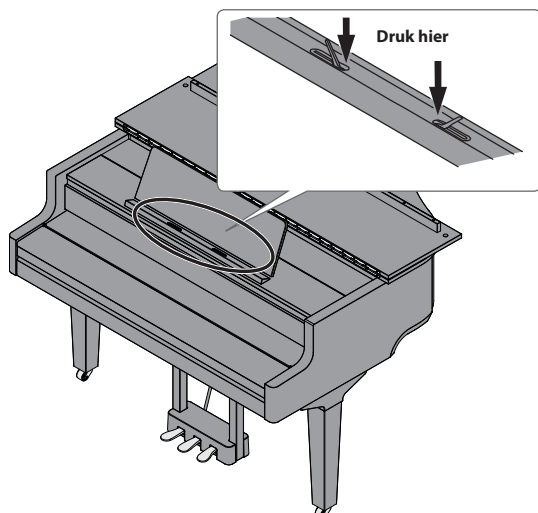

De bovenklep openen/sluiten

De bovenklep openen

- * Alleen een volwassene mag de klep openen en sluiten.
- * Let erop dat uw vingers niet gekneld raken tussen het bewegende deel en het apparaat zelf bij het openen of sluiten van de bovenklep. Besteed hier bijzondere aandacht aan wanneer het apparaat wordt gebruikt terwijl er kinderen in de buurt zijn.

1. Vouw het deksel van de bovenklep naar achteren om het te openen.
2. Pak de rechterkant van de bovenklep stevig vast met beide handen (positie A aan de treble-kant, zoals weergegeven in de afbeelding) en trek de bovenklep voorzichtig omhoog.

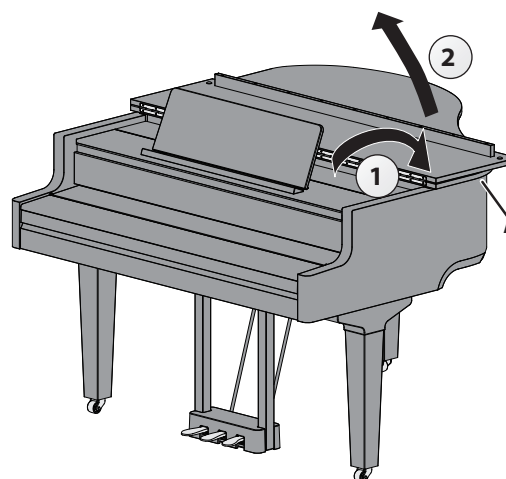

OPMERKING

- Trek niet aan het deksel - zorg ervoor dat u de bovenkant van de klep omhoog trekt.
- Open of sluit de bovenklep niet terwijl het deksel gesloten is.
- Pas op dat u de bovenklep niet te ver opent (de klep moet in een hoek van ongeveer 30° worden geopend). Als de bovenklep te ver wordt geopend, kan dit de piano beschadigen of kan de bovenklep naar beneden vallen. Zorg er ook voor dat niemand in de weg staat voordat u de klep opent.
- Verplaats de piano nooit wanneer de bovenklep nog geopend is. Hierdoor kan de bovenste beugel uit de houder komen en de bovenklep dichtslaan.

3. Stut de bovenste beugel en plaats deze in de houder terwijl u de pianoklep met uw andere hand ondersteunt.

* Let erop dat uw vingers niet gekneld raken tussen het bewegende deel en het paneel wanneer u de klepbeugel omhoog brengt. Laat volwassenen toezicht houden op plaatsen waar kleine kinderen aanwezig zijn.

4. Verplaats de punt van de bovenste beugel en vergrendel deze op zijn plaats.

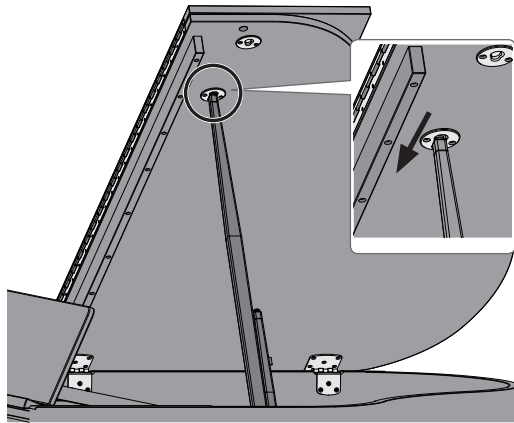

OPMERKING

- Om te voorkomen dat de bovenklep valt, moet u de beugel in de daarvoor voorziene houder vastzetten. Haal uw hand niet van de bovenklep voordat de bovenste beugel stevig vastzit in de houder.
- Sluit de bovenklep als u de piano niet gebruikt.
- Volg deze stappen in omgekeerde volgorde bij het sluiten van de bovenklep.

Over de bovenbeugels en houders

Deze piano heeft twee bovenbeugels met verschillende lengtes. Gebruik de verschillende beugels om te veranderen hoe ver de bovenklep open staat.

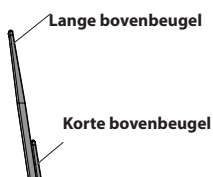

Gebruik de juiste houder voor de juiste beugellengte, zoals hieronder weergegeven.

- Lange bovenbeugel: gebruik de binnenste houder (stand B)
- Korte bovenbeugel: gebruik de buitenste houder (stand C)

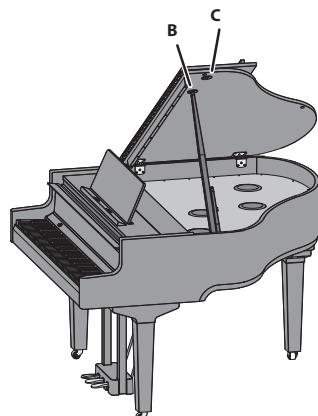

Het klavierdeksel openen/sluiten (Het apparaat in-/uitschakelen)

Het klavierdeksel openen (het apparaat inschakelen)

1. Zet het volume van de verbonden apparaten op nul.
2. Open het klavierdeksel.

Het apparaat wordt automatisch ingeschakeld. Gebruik beide handen om het klavierdeksel te openen.

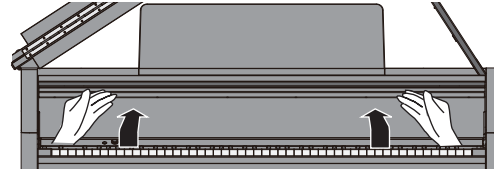

- * Mogelijk hoort u wat geluid wanneer u het apparaat in- of uitschakelt. Dit is normaal en wijst niet op een defect.
- * Raak na het inschakelen van de stroom geen van de aanraakschakelaars op het bedieningspaneel aan totdat het instrument opstart. Anders kunnen de aanraakschakelaars mogelijk niet meer reageren.
- * Gebruik dit instrument niet als er condens op het bedieningspaneel zit. Hierdoor kunnen de aanraakschakelaars defect raken.
- * Druk op de [⏻]-knop wanneer het klavierdeksel is geopend.

Het klavierdeksel sluiten (het apparaat uitschakelen)

1. Zet het volume van de verbonden apparaten op nul.
2. Sluit het klavierdeksel.

Het apparaat wordt automatisch uitgeschakeld. Gebruik beide handen om het klavierdeksel te sluiten.

- * Let erop wanneer u de klep opent dat uw vingers niet bekneld raken tussen het bewegende deel en de klankkast van het apparaat. Laat volwassenen toezicht houden op plaatsen waar kleine kinderen aanwezig zijn.

MEMO

- U kunt ook de [⏻]-knop lang ingedrukt houden om de stroom uit te schakelen.
- Wanneer u de instelling "Auto-Power Off When Keyboard Cover is Closed" (p. 27) in de functiemodus (p. 25) uitschakelt, wordt het apparaat niet uitgeschakeld wanneer u het klavierdeksel sluit.

De lampjes op het bedieningspaneel in-/uitschakelen

Wanneer u zich op uw spel wilt concentreren, kunt u zowel het bedieningspaneel als het display uitschakelen.

Het bedieningspaneel uitschakelen

1. Druk op de [⏻]-knop.
Er verschijnt een bevestigingsbericht.

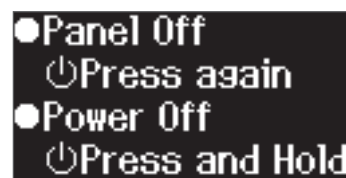

2. Druk nogmaals op de [⏻]-knop.
Het bedieningspaneel en het display gaan uit.

MEMO

- Alleen de [⏻] (Volume)-regelaar en de [⏻]-knop kunnen worden gebruikt als het bedieningspaneel is uitgeschakeld.
- * U kunt ook de [⏻]-knop lang ingedrukt houden om de stroom uit te schakelen.

English
日本語
Deutsch
Français
Italiano
Español
Português
Nederlands
简体中文

Voordat u gaat spelen

Het bedieningspaneel inschakelen

1. Druk op de [⏻]-knop terwijl het bedieningspaneel en het display uitgeschakeld zijn.
Het bedieningspaneel en het display worden ingeschakeld.

Het algemene volume aanpassen

Draai aan de [🔊]-regelaar om het volume aan te passen. Het luidsprekervolume en het hoofdtelefoonvolume kunnen afzonderlijk worden ingesteld. Als een hoofdtelefoon is aangesloten, schakelt dit apparaat automatisch over naar het regelen van het volume van de hoofdtelefoon.



Draai aan de [🔊]-regelaar Als u de regelaar naar rechts draait, verhoogt u het volume en als u de regelaar naar links draait, verlaagt u het volume.

De hoofdtelefoon gebruiken

Gebruik een hoofdtelefoon als u wilt spelen zonder dat het geluid hoorbaar is in uw omgeving. Aangezien deze piano twee hoofdtelefoonaansluitingen heeft, kunnen twee mensen tegelijk een hoofdtelefoon gebruiken.

MEMO

Als u een duet wilt spelen terwijl u naar een hoofdtelefoon luistert, schakelt u de piano over naar de Twin Piano-modus. Hierdoor kunt u de piano bespelen alsof het twee afzonderlijke piano's zijn.

1. Sluit uw hoofdtelefoon aan op de hoofdtelefoonaansluiting.
Wanneer u de hoofdtelefoon hebt aangesloten, is het geluid niet meer hoorbaar via de luidsprekers van de piano.
2. Gebruik de [🔊]-regelaar om het volume van de hoofdtelefoon aan te passen.

MEMO

Wanneer u de hoofdtelefoon niet gebruikt, kunt u deze aan de hoofdtelefoonhaak hangen.

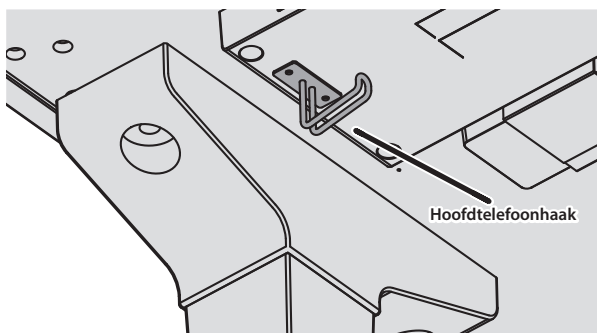

De Auto Off-functie

Het apparaat wordt automatisch uitgeschakeld na een vooraf ingestelde tijdsperiode vanaf het moment dat het apparaat voor het laatst werd gebruikt om muziek af te spelen of vanaf het moment dat de knoppen of bedieningselementen van het apparaat voor het laatst werden gebruikt (Auto Off-functie). Als u niet wilt dat het apparaat automatisch wordt uitgeschakeld, schakelt u de Auto Off-functie uit (p. 28).

- * Als het apparaat wordt uitgezet, gaan alle instellingen die u aan het bewerken was verloren. U moet instellingen opslaan die u wilt behouden (p. 3).
- * Druk opnieuw op de aan/uit-knop om het apparaat weer in te schakelen.

De pedalen gebruiken

Wanneer u op de pedalen drukt, kunt u effecten toevoegen aan het geluid van de piano.

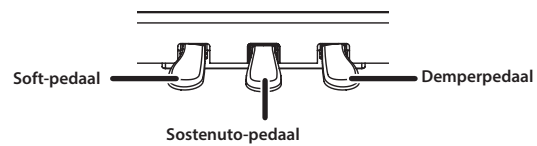

Demperpedaal (rechts)	Gebruik dit pedaal om het geluid aan te houden. Als u dit pedaal ingedrukt houdt, worden de noten langer aangehouden, zelfs als u de toetsen op het klavier loslaat. De resonantie van het geluid wordt beïnvloed door hoe ver u het pedaal indrukt.
Sostenuto-pedaal (midden)	De noten die u speelt terwijl dit pedaal is ingedrukt, blijven aanhouden.
Soft-pedaal (links)	Met dit pedaal kunt u het geluid zachter maken. Als u het Soft-pedaal indrukt, wordt er een geluid geproduceerd dat minder krachtig is dan wanneer u anders met een gelijke kracht de toetsen zou aanslaan. De zachtheid van de klank kan subtiel gewijzigd worden door het pedaal dieper of minder diep in te drukken.

- * Let erop dat uw vingers niet gekneld raken tussen het bewegende deel en de piano zelf bij het bedienen van het pedaal. Laat volwassenen toezicht houden op plaatsen waar kleine kinderen aanwezig zijn.
- * Deze piano is ontworpen met een pedaalarrangement van een vleugelpiano. Merk op dat dit verschilt van de pedaalbediening en effecten van een buffetpiano.

Basishandelingen van functies

Gebruik de [-] [+] (selection)-knoppen, de [↵] (Enter)-knop en de [⏪] (Back)-knop.



Een item of waarde op het scherm wijzigen	Druk op de [-] [+] -knoppen
Bevestigen	Druk op de [↵]-knop
Terugkeren naar het vorige scherm/het huidige scherm verlaten	Druk op de [⏪]-knop
Terugkeren naar de standaardwaarde	Houd de [↵]-knop lang ingedrukt

Diverse klanken spelen

Het type en de diepte van de galm selecteren

Deze functie voegt galm aan het geluid toe waardoor het klinkt alsof u in een grote ruimte speelt, zoals een concertzaal of een kathedraal. Wijzig het "Ambience Type" (galmtypen) om het geluid na te bootsen van pianospel op verschillende plaatsen.

1. Druk op de [F7]-knop.

Het Ambience-scherm verschijnt.

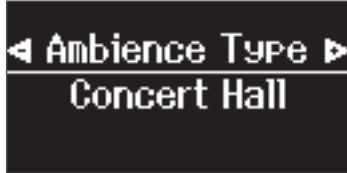

2. Druk op de knoppen [-] [+] om uw gewenste instellingen te selecteren, ofwel "Ambience Type", "Kbd Ambience" of "Brilliance".

3. Druk op de [Z]-knop.

4. Druk op de knoppen [-] of [+] om het type en de waarde te selecteren.

Ambience Type	Selecteert uit verschillende soorten galm die op het geluid worden toegepast tijdens het spelen.
	Studio, Lounge, Concert Hall, Wooden Hall, Stone Hall, Cathedral
Kbd Ambience	Regelt de diepte van het galm-effect. Hogere waarden produceren een diepere galm en lagere waarden produceren een meer oppervlakkige galm. * Het galmeffect wordt niet toegepast op audiobestanden.
	0-10
Brilliance	Hogere waarden produceren scherpere geluiden.
	-10-0-+10

5. Druk op de [F7]-knop om de instellingen af te sluiten.

De [F7]-knop wordt gedoofd.

Een klank selecteren

Naast pianogeluiden kunt u met de piano ook met vele andere geluiden samenspielen. Er zijn vier groepen klanken. Met elke klankknop selecteert u een groep.

→ "Klanklijst" (p. 33)

Klankgroepen

Klankknoppen	Uitleg
Grand 	Hiermee kunt u een van de vleugelpianoklanken selecteren.
Upright / Classical 	Klanken waaronder cembalo (klavecimbel), fortepiano en buffetpiano
E.Piano / Organ 	Klanken waaronder elektrische piano en orgel * Als u een orgelgeluid hebt geselecteerd dat het geluidseffect van roterende luidsprekers simuleert, kunt u door op de [F7]-knop te drukken de snelheid van het roterende effect wisselen.
Other 	Vershillende klanken zoals snaarinstrumenten en drums

1. Druk op een klankknop.

De klankgroep wordt geselecteerd. De naam van de huidige geselecteerde klank wordt weergegeven.



2. Druk op de [-] [+] knoppen.

U kunt andere klanken in de klankgroep selecteren.



MEMO

De klank die u eerder hebt geselecteerd, wordt voor elke klankknop bewaard terwijl de stroom is ingeschakeld. Selecteer vooraf een klank voor elke klankknop om direct tussen klanken te schakelen.

Vershillende klanken spelen met de linker- en rechterhand

U kunt met verschillende klanken in de linker- en rechtergedeelten van het klavier spelen. Hierbij wordt het klavier opgesplitst vanaf een bepaalde noot. Deze instelling heet "Split Play" en de toets vanaf waar het klavier wordt verdeeld, wordt het "split point" (splitspunt) genoemd.

1. Druk op de [F7]-knop.

2. Druk op de [-] [+] knoppen, selecteer "Keyboard Mode" en druk vervolgens op de [Z]-knop.

3. Druk op de [-] [+] knoppen om "Split" te selecteren.

4. Druk op de [F7]-knop om de klaviermodus af te sluiten.

Het Split-scherm verschijnt.



Wanneer u het apparaat inschakelt, wordt "Concert Piano" geselecteerd als de klank voor de rechterhand en "A.Bass+Cymb" als de klank voor de linkerhand.

Wanneer het opsplitsen wordt ingeschakeld, zijn de klavierinstellingen als volgt.

Split point (standaardwaarde bij opstarten): F#3

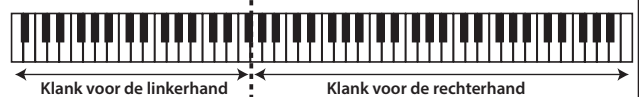

5. Om Split Play af te sluiten, drukt u op de [F7]-knop om de klaviermodus te openen. Wijzig "Keyboard Mode" (Klaviermodus) in "Whole" (Volledig).

De instellingen voor Split Play wijzigen

Ga naar het Split-scherm als u de volgende instellingen wilt bewerken.

	Handeling
De klank voor de linkerhand wijzigen (Split-Left Tone)	<ol style="list-style-type: none"> Druk op de [Z]-knop zodat "-" "+" wordt weergegeven op de bovenste regel van het scherm. Druk op een klankknop. De klankgroep wordt geselecteerd. Druk op de knoppen [-] [+] om een klank te selecteren.

Spelen

	Handeling
De klank voor de rechterhand wijzigen (Split-Right Tone)	<ol style="list-style-type: none"> Druk op de [↔]-knop zodat "-" "+" wordt weergegeven op de bovenste regel van het scherm. Druk op een klankknop. De klankgroep wordt geselecteerd. Druk op de knoppen [-] [+] om een klank te selecteren.
Het punt wijzigen waarop de klanken worden opgesplitst (Split-Point)	<ol style="list-style-type: none"> Druk op de [□]-knop. Hiermee schakelt u over naar de klaviermodus. Druk twee keer op de [↔]-knop. Het instellingenschermbild voor de splitmodus verschijnt. Druk op de [-] [+] -knoppen om naar het scherm te gaan van het item dat u wilt instellen. Druk op de [↔]-knop zodat "-" "+" wordt weergegeven op de onderste regel van het scherm. Druk op de [-] [+] -knoppen om de waarde te selecteren die u wilt wijzigen.
De volumebalans voor de klank voor de linkerhand en de klank voor de rechterhand wijzigen (Split-Balance)	
Het octaaf voor de klank voor de linkerhand en de klank voor de rechterhand wijzigen (Split-Left Shift / Split-Right Shift)	

MEMO

Houd de [□]-knop ingedrukt terwijl het gesplitste scherm wordt weergegeven, en druk op een toets om het splitspunt voor het klavier in te stellen.

	Handeling
Klank 1 wijzigen (Dual-Tone 1)	<ol style="list-style-type: none"> Druk op de [↔]-knop zodat "-" "+" wordt weergegeven op de bovenste regel van het scherm. Druk op een klankknop. De klankgroep wordt geselecteerd. Druk op de knoppen [-] [+] om een klank te selecteren.
De volumebalans van de twee klanken wijzigen (Dual-Balance)	<ol style="list-style-type: none"> Druk op de [□]-knop. Hiermee schakelt u over naar de klaviermodus. Druk twee keer op de [↔]-knop. Het instellingenschermbild voor Dual mode verschijnt. Druk op de [-] [+] -knoppen om naar het scherm te gaan van het item dat u wilt instellen. Druk op de [↔]-knop zodat "-" "+" wordt weergegeven op de onderste regel van het scherm. Druk op de [-] [+] -knoppen om de waarde te selecteren die u wilt wijzigen.
Het octaaf van de twee klanken wijzigen (Dual-Tone1 Shift / Dual-Tone2 Shift)	

De vleugelpianoklank onmiddellijk oproepen

Druk op de [↔]-knop om Split Play of Dual Play te annuleren en de vleugelpianoklank (Concert Piano) op te roepen.

Twee klanken stapelen

U kunt twee klanken tegelijk spelen vanaf één toets. Deze functie heet "Dual Play".

- Druk op de [□]-knop.
- Druk op de [-] [+] -knoppen om "Keyboard Mode" te selecteren en druk op de [↔]-knop.
- Druk op de knoppen [-] [+] om "Dual" te selecteren.
- Druk op de [□]-knop om Keyboard Mode af te sluiten.

Het Split-schermbild verschijnt.



Wanneer u het apparaat inschakelt, wordt "Concert Piano" geselecteerd als klank 1 en "SymphonicStr1" als klank 2.

- Om Dual Play af te sluiten, drukt u op de [□]-knop om de klaviermodus te openen. Wijzig "Keyboard Mode" (Klaviermodus) in "Whole" (Volledig).

De instellingen voor Dual Play wijzigen

Ga naar het Dual-schermbild als u de volgende instellingen wilt bewerken.

	Handeling
Klank 2 wijzigen (Dual-Tone 2)	<ol style="list-style-type: none"> Druk op de [↔]-knop zodat "-" "+" wordt weergegeven op de bovenste regel van het scherm. Druk op een klankknop. De klankgroep wordt geselecteerd. Druk op de knoppen [-] [+] om een klank te selecteren.

Spelen in een andere toonsoort (Transpose)

U kunt het klavier in stappen van halve tonen transponeren.

Als u bijvoorbeeld een nummer in de toonsoort C wilt spelen die in de toonsoort E is geschreven, stelt u de transposeerwaarde van het klavier in op "4".

Als u "CEG" speelt, hoort u "E G# B"

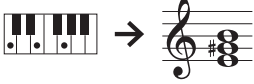

1. Druk op de []-knop.
2. Druk op de knoppen [-] of [+] om de "Kbd Transpose" te selecteren.
3. Druk op de []-knop.
4. Druk op de [-][+]-knoppen om een waarde te selecteren.

Waarde	-6-0-5 (standaardwaarde: 0)
--------	-----------------------------

5. Druk op de []-knop om de klaviermodus af te sluiten.

De nootnaam lezen (bijvoorbeeld C4)

De alfabetische weergave voor instellingen zoals het "splitspunt" tonen de naam van de noot. De solfège-equivalenten zijn als volgt: A is "la", B is "ti", C is "do", D is "re", E is "mi", F is "fa" en G is "so".

De aanduiding "C4" bijvoorbeeld betekent de vierde 'C'-toets vanaf de linkerzijde van het klavier.



De aanslaggevoeligheid veranderen (Key Touch)

U kunt de aanslaggevoeligheid (spelersterkte) van het klavier aanpassen.

1. Druk op de []-knop.
2. Druk op de knoppen [-] of [+] om de "Key Touch" te selecteren.
3. Druk op de []-knop.
4. Druk op de [-][+]-knoppen om een waarde te selecteren.

Waarde	Uitleg
Fix, 1-100 (standaardwaarde: 50)	De standaardwaarde van 50 biedt een spelersterkte die het meest lijkt op die van een akoestische piano. Hogere instellingen doen het klavier zwaarder aanvoelen. Met de instelling "Fix" worden klanken aan een vast volume gespeeld, ongeacht hoe hard u de toetsen aanslaat.

5. Druk op de []-knop om de klaviermodus af te sluiten.

De tijd regelen vanaf het moment dat u de toets bespeelt tot het moment waarop de pianoklank wordt gehoord (Hammer Response)

U kunt de tijd regelen vanaf het moment dat u de toets bespeelt tot het moment waarop de pianoklank wordt gehoord.

1. Druk op de []-knop.
2. Druk op de knoppen [-] of [+] om "Hammer Response" te selecteren.
3. Druk op de []-knop.
4. Druk op de [-][+]-knoppen om een waarde te selecteren.

Waarde	Uitleg
Off, 1-10 (standaardwaarde: 1)	Hogere waarden zorgen voor een langere delay (vertraging).

5. Druk op de []-knop om de klaviermodus af te sluiten.

Uw favoriete instellingen registreren

U kunt de instellingen die u heeft aangepast naar wens registreren en vervolgens schakelen tussen instellingen voor elk nummer of voor verschillende spelers.

De huidige uitvoeringsinstellingen registreren

1. Houd de []-knop lang ingedrukt
Het scherm "Store Registration" verschijnt.



2. Gebruik de knoppen [1] [2] [3] [4] en [-] [+] om het registratienummer te selecteren waar u de huidige instellingen wilt opslaan, en druk op de []-knop om uit te voeren.



3. Bewerk de naam.



- a. Druk op de knoppen [-] [+] om het teken te selecteren dat u wilt bewerken en druk op de []-knop om uit te voeren.

- b. Druk op de knoppen [-] [+] om het teken te bewerken en druk op de []-knop om uit te voeren.

- Druk op de knop [] om een teken in te voegen.
- Druk op de knop [] om een teken te verwijderen.

3. Gebruik de stappen voor het bewerken van een teken en druk op de knoppen [-] [+] om ✓ aan de rechterkant van het scherm te selecteren en druk op de []-knop om uit te voeren.



Het registratiescherm verschijnt en de instellingen die u hebt geregistreerd worden weergegeven.

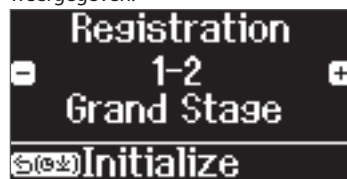

MEMO

Als u "Start-up" (Opstarten) selecteert, kunt u deze instellingen registreren als de instellingen die worden gebruikt wanneer het instrument wordt ingeschakeld.

Uw favoriete instellingen oproepen

- 1. Druk op de [F5]-knop.**
Hiermee wordt de registratiegroep geselecteerd. De naam van de huidige geselecteerde registratie wordt weergegeven.
- 2. Druk op de knoppen [1] [2] [3] [4].**
- 3. Druk op de [-] [+] knoppen.**
Hiermee selecteert u de instellingen binnen de registratiegroep.

Uw favoriete instellingen initialiseren

- 1. Druk op de [F5]-knop om het registratie-instellingenscherf weer te geven en druk vervolgens op de knoppen [1] [2] [3] [4] en [-] [+] om de registratie te selecteren die u wilt initialiseren.**



- 2. Houd de [F5]-knop lang ingedrukt**
Er verschijnt een bevestigingsbericht.

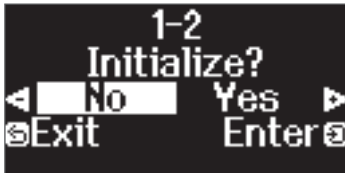

- 3. Druk op de [-] [+] knoppen om "Yes" (Ja) te selecteren en druk op de [F5]-knop om uit te voeren.**
Hiermee wordt de geselecteerde registratie geïnitieerd.

Oefenen met de metronoom

U kunt oefenen terwijl u luistert naar de metronoom.

MEMO

Verander het metronoomtype in een ritmepatroon als u met het ritme wilt meespelen.

- 1. Druk op de [F5]-knop.**

De [F5]-knop knippert en de metronoom weerklinkt.

MEMO

Als er een nummer wordt afgespeeld, klinkt de metronoom volgens het tempo en de maataanduiding van dit nummer.

- 2. Druk op de [J]=knop om het tempo te wijzigen en druk vervolgens op de [-] [+] knoppen om het gewenste tempo te selecteren.**

U kunt het tempo wijzigen door op de [J]=knop te drukken en vervolgens de [F5]-knop te gebruiken om het woord te selecteren dat het tempo beschrijft.

- 3. Als u de metronoom wilt stoppen, drukt u nogmaals op de [F5]-knop.**

De [F5]-knop wordt gedoofd.

MEMO

Als u tegelijkertijd op beide [-] [+] knoppen drukt in het tempo-instelscherf, keert het tempo terug naar dat van het momenteel geselecteerde nummer (het tempo wordt ingesteld op 108 wanneer u het instrument inschakelt).

De instellingen voor de metronoom wijzigen

Wijzig de volgende instellingen terwijl de [F5]-knop is ingeschakeld. De instelling die u kunt bewerken, is afhankelijk van de instellingen van het metronoomtype.

	Handeling	
Algemeen	Het metronoomtype wijzigen (Metronome Type)	1. Druk tegelijkertijd op de [F5]-knop en de [J]=knop zodat "..." wordt weergegeven op de bovenste regel van het scherm. 2. Druk op de [-] [+] knoppen om naar het scherm te gaan van het item dat u wilt instellen. 3. Druk op de [F5]-knop zodat "..." wordt weergegeven op de onderste regel van het scherm. 4. Druk op de [-] [+] knoppen om de waarde te selecteren die u wilt wijzigen.
Als het metronoomtype "Metronome" is	De maataanduiding wijzigen (Beat)	
	Speel de metronoom zonder de nadruk te leggen op de downbeat (Metronome Downbeat)	
	Het metronoompatroon wijzigen (Metronome Pattern)	
Als het metronoomtype "Rhythm Pattern" is	Het metronoomvolume wijzigen (Metronome Volume)	
	De metronoomklank wijzigen (Metronome Tone)	
Beschikbare maataanduidingen	Het ritmepatroon wijzigen (Rhythm Pattern)	2/2, 3/2, 2/4, 3/4, 4/4, 5/4, 6/4, 7/4, 3/8, 6/8, 8/8, 9/8, 12/8 (standaardwaarde: 4/4)
	Het ritmevolume wijzigen (Metronome Volume)	

MEMO

De metronoom of het ritme speelt 6/8 als 2/2, 9/8 als 3/4 en 12/8 als 4/4.

Nummers beluisteren

Een nummer afspelen

Hier leest u hoe u de interne nummers kunt beluisteren. U kunt deze interne nummers beluisteren en gebruiken als modellen voor uw eigen spel of u kunt met één hand tegelijk meespelen met deze nummers en uw spel oefenen.

→ "Lijst met interne nummers" (p. 35)

Lijst met categorieën

Categorie	Uitleg
Listening	Pianonummers aanbevolen om te beluisteren
Ensemble (*)	Bekende nummers, vooral klassieke meesterwerken. Deze bevatten pianoconcerten, duetten en jazzarrangementen van klassieke meesterwerken. De nummers in deze verzameling zijn een uitdaging en worden aanbevolen voor gebruikers met een gemiddeld of bovengemiddeld speelniveau.
Entertainment (*)	Arrangementen van bekende nummers van over de hele wereld, inclusief pop, jazz en kindernummers, die geschikt zijn zowel voor beginnende als voor gevorderde spelers.
Do Re Mi Lesson (*)	Intern nummer van de piano U kunt deze lessen gebruiken om de basis van muziek, inclusief de noten, te leren door mee te zingen met de nummers of partituurlezen te oefenen.
Scales (*)	Ladders in alle toonsoorten (majeurladders, mineurladders)
Hanon	The Virtuoso Pianist Nr. 1–20
Beyer	Vorschule im Klavierspiel Op. 101 Nr. 1–106
Burgmüller	25 Études faciles et progressives Op. 100
Czerny 100	100 Übungsstücke Op. 139
USB Memory	Nummers die zijn opgeslagen op een USB-stick
Internal Memory	Nummers die zijn opgeslagen in het interne geheugen

(*) Nummers die overeenkomen met de meegeleverde verzameling partituren, "Roland Piano Masterpieces" genaamd.

1. Druk op de []-knop.
Het Song-scherm verschijnt.

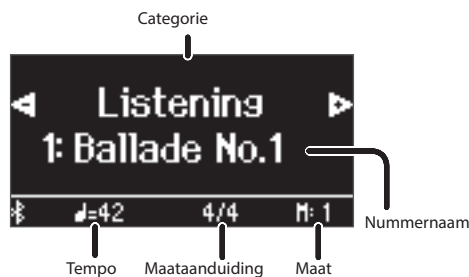

2. Gebruik de knoppen [-] [+] om een numerccategorie te selecteren.
3. Druk op de []-knop.
4. Gebruik de knoppen [-] [+] om een nummer binnen een categorie te selecteren.

MEMO

Druk op de []-knop als u een andere numerccategorie wilt selecteren.

5. Druk op de []-knop.
De nummers worden afgespeeld, met de []-knop die in de maat van het tempo knippert.
6. Als u het nummer wilt stoppen, drukt u nogmaals op de []-knop.
De []-knop wordt gedoofd.
7. Als u de nummerinstellingen wilt afsluiten, drukt u op de []-knop.
De []-knop wordt gedoofd.

Wijzigen hoe nummers worden afgespeeld

	Handeling
Afzonderlijke speelgedeelten afspelen	De interne nummers bestaan uit drie gedeelten (rechterhand, linkerhand, begeleiding) en u kunt ervoor kiezen om alleen de gedeelten die u wilt beluisteren af te spelen. * Sommige nummers hebben geen linkerhandgedeelte of begeleidingsgedeelte. In dit geval kunt u het overeenkomstige gedeelte niet selecteren. 1. Druk op de []-knop. 2. Druk op de [-] [+] knoppen om het gedeelte te selecteren dat u wilt dempen. 3. Druk op de []-knop. Het geselecteerde gedeelte wordt gedempt. 4. Druk op de []-knop. Alle de geselecteerde gedeelten worden afgespeeld.
Het nummertempo wijzigen	1. Druk op de []-knop en druk vervolgens op de [-] [+] knoppen. MEMO Houd de [-] [+] knoppen lang ingedrukt om de waarde van het standaardtempo opnieuw in te stellen. Dit is handig wanneer u wilt oefenen terwijl een nummer wordt afgespeeld.
Het nummer afspelen op een constant tempo	1. Houd de []-knoppen ingedrukt en druk tegelijkertijd op de []-knop. Het bericht "Tempo Mute On" (Dempen tempo aan) verschijnt en het nummer wordt op een vast tempo afgespeeld. Houd de []-knop nogmaals ingedrukt en druk vervolgens op de []-knop om terug te keren naar het oorspronkelijke tempo (het bericht "Tempo Mute Off" verschijnt).
De maat die moet worden afgespeeld selecteren	1. Herhaal stappen 1-4 in "Een nummer afspelen" (p. 13). 2. Druk op de []-knop Het Measure-scherm verschijnt. 3. Druk op de [-] [+] knoppen om te selecteren hoeveel maten u wilt spelen. 4. Druk op de []-knop. Het nummer wordt afgespeeld vanaf de opgegeven maat. MEMO <ul style="list-style-type: none">• Houd de []-knop lang ingedrukt om het begin van het nummer te selecteren.• Druk op de []-knop om terug te keren naar het nummerselectiescherm.
Een aftelling instellen voordat het nummer wordt afgespeeld	1. Houd de []-knop ingedrukt en druk op de []-knop. De knop van de metronoom knippert in de maat met het tempo.
Alle nummers in de geselecteerde categorie afspelen	1. Houd de []-knop ingedrukt en druk op de []-knop. De knop [] knippert en de nummers in de geselecteerde categorie worden in volgorde afgespeeld.
Afspelen in een andere toonsoort	1. Druk op de []-knop. De []-knop licht op en de piano bevindt zich in de functiemodus. 2. Druk op de [-] [+] knoppen om naar het "Song Transpose"-scherm te gaan. 3. Druk op de []-knop. 4. Druk op de [-] [+] knoppen om te selecteren hoe ver de toonhoogte moet worden getransponeerd (het aantal halve tonen). 5. Druk op de []-knop. Het afspelen van het nummer wordt getransponeerd.

English

日本語

Deutsch

Français

Italiano

Español

Português

Nederlands

简体中文

Nummers beluisteren

	Handeling
Nummers in een map op een USB-stick afspelen	<ol style="list-style-type: none">1. Druk op de [↵]-knop.2. Druk op de [-] [+] -knoppen om "USB Flash Drive" weer te geven.3. Druk op de [↵]-knop. <p>De map openen</p> <ol style="list-style-type: none">a. Druk op de [-] of [+] -knoppen om de gewenste map te selecteren.b. Druk op de [↵]-regelaar om te bevestigen. <p>De map verlaten</p> <ol style="list-style-type: none">a. Gebruik de [-] [+] -knoppen om "Up" te selecteren.b. Druk op de [↵]-regelaar om te bevestigen. <ol style="list-style-type: none">4. Druk op de start/stop-knop. De nummers op de USB-stick worden afgespeeld.

Uw spel opnemen

Uw klavierspel opnemen

U kunt uw eigen klavierspel opnemen en het vervolgens afspelen om te luisteren hoe het ging.

Vorbereidingen voor het opnemen

1. **Selecteer de klank die u wilt spelen.**
2. **Als u dat wilt, kunt u een metronoom laten klinken.**
Stel het tempo en de maataanduiding van de metronoom in. De metronoominstelling wordt in het nummer opgenomen en u kunt tijdens het afspelen dezelfde instellingen gebruiken.
3. **Druk op de [●]-knop.**
De [●]-knop licht op, de [▶/■]-knop knippert en de piano wordt in de stand-bystand voor opname gezet.
Om het opnemen te annuleren, drukt u nogmaals op de [●]-knop.

Het opnemen starten/stoppen

4. **Druk op de [▶/■]-knop.**
Na een aftelling van één maat wordt de opname gestart en de [●]-knop en de [▶/■]-knop lichten op. Uw spel wordt automatisch opgeslagen.

MEMO

U kunt de opname ook starten door op het klavier te spelen in plaats van op de [▶/■]-knop te drukken. In dat geval wordt er geen aftelling gespeeld.

5. **Als u de opname wilt stoppen, drukt u nogmaals op de [▶/■]-knop.**
De opname wordt gestopt.

Het opgenomen spel beluisteren

6. **Druk op de [▶/■]-knop.**
Nadat u een opname hebt gemaakt, wordt het nieuw opgenomen nummer geselecteerd.
Het opgenomen nummer wordt afgespeeld.

Een opgeslagen nummer verwijderen

U kunt een nummer dat u hebt opgeslagen, verwijderen.

MEMO

- U kunt een opgenomen nummer ook verwijderen door de [●]-knop ingedrukt te houden en op de [↵]-knop te drukken.
- Als u alle nummers die in het interne geheugen zijn opgeslagen, wilt verwijderen, initialiseert u het geheugen ("Het geheugen initialiseren (Format Media)" (p. 24)).

1. **Druk op de [✖]-knop.**
De [✖]-knop licht op en de piano bevindt zich in de functiemodus.
2. **Druk op de [-] [+] -knoppen om naar het "Delete Song" (Nummer verwijderen)-scherm te gaan.**
3. **Druk op de [↵]-regelaar om te bevestigen.**
Het Delete Song-scherm verschijnt.



4. **Druk op de [-] [+] -knoppen om het medium te selecteren waarop de gegevens zijn opgeslagen en druk op de [↵]-regelaar om te bevestigen.**
5. **Druk op de [-] [+] -knoppen om het te verwijderen nummer te selecteren en druk op de [↵]-regelaar om te bevestigen.**
Er verschijnt een bevestigingsbericht.



Om te annuleren, drukt u op de [↵]-knop.

6. **Druk op de [-] [+] -knoppen om "Yes" (Ja) te selecteren en druk op de [↵]-knop om uit te voeren.**

Het verwijderen wordt uitgevoerd.

- * Schakel het apparaat nooit uit of koppel de USB-stick niet los terwijl "Executing..." (Uitvoeren...) op het scherm wordt weergegeven.
- * Schakel het apparaat nooit uit, koppel nooit een USB-stick of het netsnoer los terwijl de indicator van de GP-9 aangeeft dat er een bewerking wordt uitgevoerd.

De door u opgenomen nummers beheren

	Handeling								
	<p>U kunt de naam van een opgeslagen nummer wijzigen.</p> <ol style="list-style-type: none"> 1. Druk op de [✖]-knop. De [✖]-knop licht op en de piano bevindt zich in de functiemodus. 2. Druk op de [-] [+] -knoppen om naar het "Rename Song"-scherm te gaan en druk vervolgens op de [↵]-knop om te bevestigen. 3. Druk op de [-] [+] -knoppen om het medium met het nummer waarvan u de naam wilt wijzigen te selecteren en druk vervolgens op de [↵]-knop om te bevestigen. 4. Druk op de [-] [+] -knoppen om het nummer te selecteren waarvan u de naam wilt wijzigen en druk vervolgens op de [↵]-knop om te bevestigen. Wijzig de naam van het nummer. <table border="1"> <tr> <td>Selecteer het teken dat u wilt wijzigen</td> <td>Druk op de [-] [+] -knoppen</td> </tr> <tr> <td>Wijzig het teken</td> <td>Druk de [↵]-knop (bevestigen) → Druk op de [-] [+] -knoppen (teken bewerken) → Druk op de [↵]-knop (terug)</td> </tr> <tr> <td>Voer één teken in</td> <td>Druk op de [▶/■]-knop</td> </tr> <tr> <td>Wis één teken</td> <td>Druk op de [●]-knop</td> </tr> </table> <ol style="list-style-type: none"> 5. Druk op de [-] [+] -knoppen om ✓ aan de rechterkant van het scherm te selecteren en druk op de [↵]-knop om uit te voeren. Er verschijnt een bevestigingsbericht. 6. Druk op de [-] [+] -knoppen om "Yes" (Ja) te selecteren en druk op de [↵]-knop om uit te voeren. De naam van de nummer is gewijzigd. <ul style="list-style-type: none"> * Schakel het apparaat nooit uit en koppel nooit een USB-stick of het netsnoer los terwijl "Executing..." (Uitvoeren...) op het scherm wordt weergegeven. 	Selecteer het teken dat u wilt wijzigen	Druk op de [-] [+] -knoppen	Wijzig het teken	Druk de [↵]-knop (bevestigen) → Druk op de [-] [+] -knoppen (teken bewerken) → Druk op de [↵]-knop (terug)	Voer één teken in	Druk op de [▶/■]-knop	Wis één teken	Druk op de [●]-knop
Selecteer het teken dat u wilt wijzigen	Druk op de [-] [+] -knoppen								
Wijzig het teken	Druk de [↵]-knop (bevestigen) → Druk op de [-] [+] -knoppen (teken bewerken) → Druk op de [↵]-knop (terug)								
Voer één teken in	Druk op de [▶/■]-knop								
Wis één teken	Druk op de [●]-knop								
De naam van een opgenomen nummer wijzigen									
Een opgenomen nummer kopiëren	<p>Nummers die in het interne geheugen zijn opgeslagen, kunnen naar een USB-stick worden gekopieerd. U kunt ook nummers die op een USB-stick zijn opgeslagen, naar het interne geheugen kopiëren.</p> <ol style="list-style-type: none"> 1. Druk op de [✖]-knop. De [✖]-knop licht op en de piano bevindt zich in de functiemodus. 2. Druk op de [-] [+] -knoppen om naar het "Copy Song"-scherm te gaan en druk vervolgens op de [↵]-knop om te bevestigen. 3. Druk op de [-] [+] -knoppen om het medium voor de kopieerbron en de kopieerbestemming te selecteren en druk vervolgens op de [↵]-regelaar om te bevestigen. 4. Gebruik de [-] [+] -knoppen om het nummer te selecteren dat u wilt kopiëren. Om te annuleren, drukt u op de [↵]-knop. 5. Druk op de [↵]-knop. Het kopiëren wordt uitgevoerd. <ul style="list-style-type: none"> * Schakel het apparaat nooit uit en koppel nooit een USB-stick of het netsnoer los terwijl "Executing..." (Uitvoeren...) op het scherm wordt weergegeven. 								

English

日本語

Deutsch

Français

Italiano

Español

Português

Nederlands

简体中文

Geavanceerde opnamemethoden

Uw uitvoering per hand opnemen

U kunt het spel van elke hand afzonderlijk opnemen door het spel van uw linkerhand op te nemen in het Left-gedeelte en het spel van uw rechterhand in het Right-gedeelte.



Linkergedeelte (of rechtergedeelte)

Vorbereidingen voor het opnemen

1. Selecteer de klank die u wilt spelen.
2. Als u dat wilt, kunt u een metronoom laten klinken.
Stel het tempo en de maataanduiding van de metronoom in. De metronoominstelling wordt in het nummer opgenomen en u kunt tijdens het afspelen dezelfde instellingen gebruiken.
3. Druk op de [●]-knop.
De [●]-knop licht op, de [▶/■]-knop knippert en de piano wordt in de stand-bystand voor opname gezet.
Om het opnemen te annuleren, drukt u nogmaals op de [●]-knop.
4. Druk op de [🎹/🎹]-knop, druk op de [-] [+] -knoppen om het gedeelte te selecteren dat u niet wilt opnemen en druk vervolgens op de [↔]-knop om deze uit te schakelen.
Alleen het gedeelte dat u wilt opnemen, knippert.

MEMO

Als u op dit moment geen gedeelte selecteert, wordt uw spel op de volgende gedeelten opgenomen.

Spelen met één klank	"Right"-gedeelte
Verschillende klanken spelen met de rechter- en linkerhand (Split Play)	De klank voor de linkerhand is het "Left"-gedeelte en de klank voor de rechterhand is het "Right"-gedeelte
Twee gestapelde klanken spelen (Dual Play)	Klank 1 is het "Right"-gedeelte (rechts) en klank 2 is het "Accomp"-gedeelte

Het opnemen starten/stoppen

5. Druk op de [▶/■]-knop.
Na een aftelling van één maat wordt de opname gestart en de [●]-knop en de [▶/■]-knop lichten op. Uw spel wordt automatisch opgeslagen.
- MEMO**
- U kunt de opname ook starten door op het klavier te spelen in plaats van op de [▶/■]-knop te drukken. In dat geval wordt er geen aftelling gespeeld.
6. Als u de opname wilt stoppen, drukt u nogmaals op de [▶/■]-knop.
De opname wordt gestopt.

Een opgenomen spel overdubben

Nadat u het spel van uw ene hand hebt opgenomen, kunt u het spel van uw andere hand overdubben en opnemen.

U kunt ook overdubben en opnemen op een intern nummer.

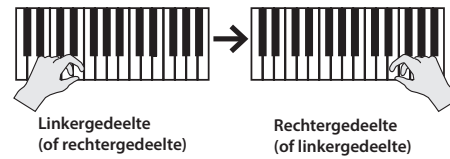

Linkergedeelte (of rechtergedeelte)

Rechtergedeelte (of linkergedeelte)

Vorbereidingen voor het opnemen

1. Druk op de [🎹]-knop.
Het Song-scherm verschijnt.
- MEMO**
- Als het Measure-scherm verschijnt, drukt u op de [↔]-knop om terug te keren naar het nummerselectiescherm.
2. Druk op de [-] [+] -knoppen om de categorie te selecteren van het nummer dat u wilt overdubben en druk vervolgens op de [↔]-knop om te bevestigen.
 3. Druk op de [-] [+] -knoppen om het nummer te selecteren dat u wilt overdubben.
U kunt nummers binnen de geselecteerde categorie kiezen.
- MEMO**
- Als u uw uitvoering samen met een intern nummer opneemt, kunt u het tempo van het interne nummer vastleggen (p. 13).
4. Druk op de [●]-knop.
De [●]-knop licht op, de [▶/■]-knop knippert en de piano wordt in de stand-bystand voor opname gezet.
Om het opnemen te annuleren, drukt u nogmaals op de [●]-knop.
 5. Druk op de [-] [+] -knoppen om naar het "Overdub"-scherm te gaan.
Het nummer van stap 3 wordt geselecteerd.

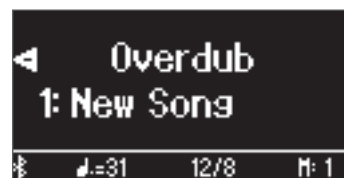

6. Druk op de [🎹/🎹]-knop. Als een gedeelte dat u niet wilt opnemen, knippert, druk dan op de [-] [+] -knoppen om het gedeelte te selecteren en druk op de [↔]-knop om het donker te maken.
Alleen het gedeelte dat u wilt opnemen, knippert.
Als u een gedeelte selecteert dat al is opgenomen (opgelicht) en vervolgens op de [↔]-knop om deze te laten knipperen, wordt dat gedeelte overschreven-opgenomen.

Het opnemen starten/stoppen

7. Druk op de [▶/■]-knop.
Na een aftelling van één maat wordt de opname gestart en de [●]-knop en de [▶/■]-knop lichten op. Uw spel wordt automatisch opgeslagen.
- MEMO**
- U kunt de opname ook starten door op het klavier te spelen in plaats van op de [▶/■]-knop te drukken. In dat geval wordt er geen aftelling gespeeld.
8. Als u de opname wilt stoppen, drukt u nogmaals op de [▶/■]-knop.
De opname wordt gestopt.

Audio opnemen op een USB-stick

Als u een audio-opname van uw spel maakt, kunt u deze beluisteren op uw computer of audiospeler, gebruiken om een muziek-cd te maken of om op het internet openbaar te maken.

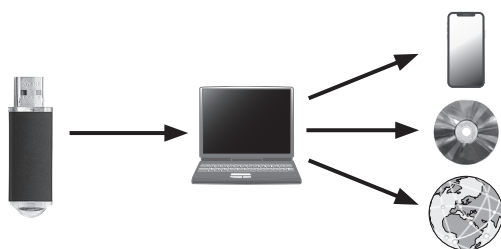

Vorbereidingen voor het opnemen

1. Steek de USB-stick in de USB Memory-poort.

- * Audiogegevens kunnen niet in het interne geheugen van de piano worden opgeslagen.
- * Schakel het apparaat nooit uit of koppel de USB-stick niet los terwijl "Executing..." (Uitvoeren...) op het scherm wordt weergegeven.
- * Schakel het apparaat nooit uit en koppel nooit een USB-stick of het netsnoer los terwijl de indicator voor toegang van de USB-stick knippert.

2. Selecteer de klank die u wilt spelen.

3. Houd de [●]-knop ingedrukt en druk op de [-] [+]-knoppen om "Audio" te selecteren.

MEMO

U kunt dit ook opgeven via de instelling functiemodus "Recording Mode" (p. 26).

4. Druk op de [●]-knop.

De [●]-knop licht op, de [▶/■]-knop knippert en de piano wordt in de stand-bystand voor opname gezet.

Om het opnemen te annuleren, drukt u nogmaals op de [●]-knop.

5. Als u dat wilt, kunt u een metronoom laten klinken.

Het opnemen starten/stoppen

6. Druk op de [▶/■]-knop.

De opname wordt gestart en de [●]-knop en de [▶/■]-knop lichten op. Uw spel wordt automatisch opgeslagen.

OPMERKING

Schakel het apparaat nooit uit of koppel de USB-stick niet los tijdens het opnemen.

7. Als u de opname wilt stoppen, drukt u nogmaals op de [▶/■]-knop.

De opname wordt gestopt.

- * Schakel het apparaat nooit uit of koppel de USB-stick niet los terwijl "Executing..." (Uitvoeren...) op het scherm wordt weergegeven.
- * Schakel het apparaat nooit uit en koppel nooit een USB-stick of het netsnoer los terwijl de indicator voor toegang van de USB-stick knippert.

MEMO

- U kunt het nummer verwijderen dat u hebt opgenomen (p. 15).
- U kunt de naam wijzigen van het nummer dat u hebt opgenomen (p. 15).

English

日本語

Deutsch

Français

Italiano

Español

Português

Nederlands

简体中文

Uw eigen pianoklank creëren (Piano Designer)

Met deze piano kunt u verschillende elementen van het geluid aanpassen, zodat u de pianoklank aan uw voorkeur kunt aanpassen.

Deze functie heet "Piano Designer".

MEMO

U kunt ook uw eigen pianoklank maken met behulp van aanrakingen in de speciale app.

→ "De piano met een app gebruiken" (p. 21)



App "Piano Designer"



Het volume van de volledige piano regelen

1. Druk op de [X]-knop.
2. Druk op de [-] [+] -knoppen om naar het scherm te gaan van het item dat u wilt aanpassen.
3. Druk op de [✓]-regelaar om te bevestigen.
4. Druk op de [-][+] -knoppen om de waarde te selecteren.
5. Druk op de [X]-knop om de instellingen af te sluiten. De [X]-knop wordt gedoofd.

Items	Waarde	Uitleg
Master Tuning	415.3 Hz–466.2 Hz (standaardwaarde: 442.0 Hz)	Wanneer u in een ensemble speelt met andere instrumenten, kunt u de referentietoonhoogte van deze piano aanpassen zodat uw geluid harmoniseert met de andere instrumenten. De referentietoonhoogte wordt gewoonlijk uitgedrukt als de frequentie die u hoort wanneer de middelste A (A4)-noot wordt gespeeld. Het afstemmen van de referentietoonhoogte met andere instrumenten wordt "tuning" genoemd.
Temperament	U kunt klassieke stijlen, zoals barok, spelen door historische temperamenten (methoden om muziekinstrumenten te stemmen) te gebruiken. De meeste moderne nummers worden gecomponeerd voor en gespeeld in een gelijkmatig temperament, wat vandaag de dag de meest gangbare stemming is. Vroeger bestond er echter een breed scala aan andere stemmingsmethoden. Door te spelen in het temperament dat ten tijde van de compositie gebruikelijk was, kunt u de volle klanken van de akkoorden ervaren die oorspronkelijk voor dat muziekstuk bedoeld waren.	
	Equal (standaardinstelling)	In deze stemming is elk octaaf in twaalf gelijke stappen verdeeld. Dit temperament wordt het meest gebruikt op hedendaagse piano's. Elk interval produceert dezelfde hoeveelheid lichte dissonantie.
	Just Major	In deze temperamenten klinken de hoofdtriklanken zuiver. Dit effect is niet geschikt voor het spelen van melodieën en kan niet worden getransponeerd, maar kan prachtige klanken voortbrengen. De Just-stemmingen verschillen van majeur en mineur toonsoorten.
	Just Minor	
	Pythagorean	Deze stemming, bedacht door de filosoof Pythagoras, elimineert dissonantie in kwarten en kwinten. Ondanks de lichte dissonantie in triaklanken is deze stemming geschikt voor nummers met een simpele melodie.
	Kirnberger I	Kirnberger I. Net als bij de Just-temperamenten zijn de hoofdtriklanken zuiver in deze stemming. Als u nummers speelt die zijn geschreven in toonsoorten die geschikt zijn voor deze stemming, krijgt u mooie sonoriteiten.
	Kirnberger II	Kirnberger II. Dit is een verbetering van Kirnberger I, die de beperkingen op de bruikbare toonsoorten vermindert.
	Kirnberger III	Kirnberger III. Dit is een verbetering van de Meantone- en Just-stemmingen, die een hoge mate van modulatievrijheid biedt. Uitvoeringen zijn mogelijk in alle toonsoorten. De resonantie verschilt naargelang de toonsoort. Daarom resoneren akkoorden die in deze stemming worden gespeeld, anders dan met de Equal-stemming.
	Meantone	Dit temperament maakt de kwint smaller in verhouding tot Just-temperamenten. Terwijl de Just-temperamenten twee typen hele tonen (majeur en mineur) bevatten, gebruikt het Meantone-temperament slechts één type hele toon (middentoon). Transpositie is mogelijk binnen een beperkt bereik van toonsoorten.
Werckmeister	Werckmeister. Dit temperament bestaat uit acht zuivere kwinten en vier valse kwinten. Uitvoeringen zijn mogelijk in alle toonsoorten. De resonantie verschilt naargelang de toonsoort. Daarom resoneren akkoorden die in deze stemming worden gespeeld, anders dan met de Equal-stemming.	
Arabic	Deze stemming is geschikt voor Arabische muziek.	
Temperament Key	C–B (standaardwaarde: C)	Dit bepaalt de primaire toonsoort van het temperament. Als u met een andere stemming dan Equal speelt, moet u de stemmingstonsoort voor het stemmen van het nummer dat wordt uitgevoerd, opgeven (dat wil zeggen: de noot die met C correspondeert voor een majeur toonsoort of met A voor een mineur toonsoort). Als u de Equal-stemming selecteert, hoeft u geen stemmingstonsoort te selecteren.

De vleugelpianoklank aanpassen

U kunt verschillende aspecten van de vleugelpianoklank aanpassen, zoals de resonantie van de snaren en pedalen en het geluid van de hamers die tegen de snaren slaan.

* Alleen klanken die tot de groep "Grand" horen, kunnen worden aangepast.

1. Druk op de [X]-knop.
2. Druk op de [-] [+] -knoppen om naar het "Piano Tone Edit"-scherm te gaan.
3. Druk op de [↵]-regelaar om te bevestigen.
4. Druk op de [-] [+] -knoppen om naar het scherm te gaan van het item dat u wilt aanpassen.
5. Druk op de [↵]-knop om te bevestigen en druk op de [-] [+] -knoppen om de waarde van de instelling te kiezen.
6. Wanneer u klaar bent met het bewerken van de pianoklank, drukt u op de [↵]-knop.

Er verschijnt een bevestigingsbericht.



Om te annuleren, drukt u op de [↵]-knop.

7. Druk op de [-] [+] -knoppen om "Yes" (Ja) te selecteren en druk op de [↵]-knop om uit te voeren.

De instellingen voor vleugelpianoklanken worden opgeslagen.

	Items	Waarde	Uitleg
Piano Tone Edit	Lid	0-6 (standaardwaarde: 4)	Regelt de mate waarin de bovenklep van de vleugelpiano is geopend. Het geluid wordt zachter naarmate u de bovenklep van de piano op het scherm sluit. Het geluid wordt scherper naarmate u de bovenklep van de piano op het scherm verder opent.
	Key Off Noise	Off, 1-10 (standaardwaarde: 3)	Regelt de werkingsruis die u hoort wanneer u een toets loslaat. Hogere instellingen zorgen voor een luidere werkingsruis.
	Hammer Noise	-5-0-+5 (standaardwaarde: 0)	Regelt het geluid dat wordt geproduceerd wanneer de hamer van een akoestische piano op de snaar slaat. Hogere instellingen zorgen voor een luidere geluid van de hamer die op de snaar slaat.
	Duplex Scale	Off, 1-10 (standaardwaarde: 2)	Regelt de meetrillingen van de Duplex Scale van een akoestische piano. Hogere instellingen maken de natuurlijke vibratie luidere. Duplex Scale is een systeem van meetrillende snaren dat soms in vleugelpiano's voorkomt. Deze meetrillende snaren worden niet rechtstreeks met hamers aangeslagen maar klinken doordat ze met de vibraties van andere snaren meetrillen. Doordat deze snaren met de boventonen resoneren, maken ze het geluid rijker en helderder. Deze meetrillende snaren worden alleen aan het hoge register boven ongeveer C4 toegevoegd. Omdat ze geen demper hebben (een mechanisme dat het klinken van de snaren doet stoppen), blijven deze snaren doorklinken, zelfs nadat u een noot speelt en deze vervolgens loslaat om de klank van de snaar die daadwerkelijk werd gespeeld, te stoppen.
	Full Scale String Res.	Off, 1-10 (standaardwaarde: 4)	Regelt de resonantie van een akoestische piano (het geluid dat wordt geproduceerd door de snaren van eerder ingedrukte toetsen die meetrillen met nieuw gespeelde noten, of het geluid van andere snaren die meetrillen met de noten die u speelt terwijl u het demperpedaal indrukt). Hogere instellingen produceren een luidere resonantie van meetrillende snaren.
	Key Off Resonance	Off, 1-10 (standaardwaarde: 3)	Regelt de resonantie van de subtiele klanken die optreden wanneer u een toets van een akoestische piano loslaat. Een hogere waarde creëert een grotere toonverandering tijdens de uitsterftijd.
	Cabinet Resonance	Off, 1-10 (standaardwaarde: 4)	Regelt de resonantie van de klankkast van de vleugelpiano zelf. Hogere waarden produceren meer resonantie van de klankkast.
	Soundboard Type	1-5 (standaardwaarde: 1)	Selecteert hoe het klankbord van de akoestische piano resonanceert. U kunt kiezen uit vijf verschillende soorten resonantie.
	Damper Modeling	Off, 1-10 (standaardwaarde: 5)	Regelt de demperrijs van de klank van de akoestische piano (het geluid dat optreedt als de demper de snaren vrijgeeft wanneer u op het demperpedaal drukt).
	Soft-pedaal	1-10 (standaardwaarde: 2)	Regelt de diepte van het effect dat optreedt wanneer u op het Soft-pedaal drukt. Hogere waarden zorgen voor een grotere verandering.
	Single Note Tuning (*)	-50.0-0-+50.0 (per toets)	Regelt de stemming van elke afzonderlijke toets. U kunt bijvoorbeeld de breedte aanpassen in "stretch tuning" waarbij de noten in het hogere bereik een iets hogere toonhoogte krijgen en de noten in het lagere bereik een iets lagere toonhoogte krijgen.
	Single Note Volume (*)	-50-0 (per toets)	Regelt het volume van elke toets. Lagere instellingen maken het volume minder luid.
	Single Note Character (*)	-5-0-+5 (per toets)	Regelt het klankkarakter van elke toets. Hogere instellingen maken de klank harder en lagere instellingen maken de klank zachter. * Het resultaat van dit effect zal verschillen afhankelijk van het toonhoogtebereik.
	Reset Setting	Zet de Piano Tone Edit-instellingen van de geselecteerde klank terug naar de fabriekinstellingen.	

Single Note-instellingen (*)

1. Selecteer het Single Note-instellingenscherm en druk op de [↵]-knop om te bevestigen.
2. Druk op de toets op het klavier die u wilt selecteren en druk op de [-] [+] -knoppen om de waarde te bewerken.

3. Druk op de [↵]-knop om het scherm van dat item te verlaten.

English

日本語

Deutsch

Français

Italiano

Español

Português

Nederlands

简体中文

De piano en een mobiel apparaat met elkaar verbinden via Bluetooth®



Wat u allemaal kunt doen

De **Bluetooth**-functionaliteit zorgt voor een draadloze verbinding tussen een mobiel apparaat zoals een smartphone of tablet (hierna "mobiel apparaat" genoemd) en de piano, zodat u het volgende kunt doen.

→ Muziek afspelen via de luidsprekers van de piano

pagina 20

Muziekgegevens die op uw mobiel apparaat staan, kunnen draadloos via de luidsprekers van de piano worden afgespeeld.

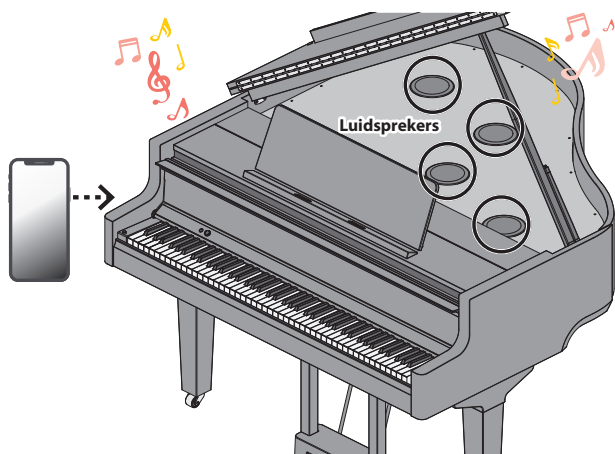

→ De piano met een app gebruiken

pagina 21

Installeer de app ("Roland Piano-app" van Roland) op uw mobiele apparaat om gegevens met de piano uit te wisselen.

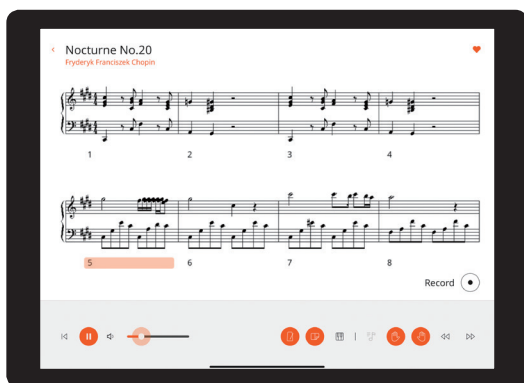

App "Roland Piano-app"

Muziek afspelen via de luidsprekers van de piano

Configureer als volgt de instellingen om muziekgegevens die op uw mobiele apparaat zijn opgeslagen, draadloos af te kunnen spelen via de luidsprekers van de piano.

* Zodra een mobiel apparaat aan de piano is gekoppeld, is het niet nodig om het opnieuw te koppelen. Raadpleeg "Een reeds gekoppeld mobiel apparaat verbinden" (p. 21).

De instellingen initialiseren (koppelen)

Dit voorbeeld laat zien hoe u de instellingen voor iOS/iPadOS-apparaten configureert. Als u een Android-apparaat gebruikt, raadpleegt u de instructies voor de instellingen in de gebruikershandleiding van uw mobiele apparaat.

1. Plaats het mobiele apparaat dat u wilt aansluiten in de buurt van de piano.
2. Druk op de [⚙️]-knop.
De [⚙️]-knop licht op en de piano bevindt zich in de functiemodus.
3. Druk op de [-] [+] -knoppen om naar het "Bluetooth"-scherm te gaan en druk vervolgens op de [↔️]-knop om te bevestigen. Het volgende scherm verschijnt.



4. Druk op de [↔️]-regelaar om de koppeling te starten.



Om de koppeling te annuleren, drukt u op de [↔️]-knop.

MEMO

Houd de [⚙️]-knop lang ingedrukt om het koppelen onmiddellijk te starten.

5. Schakel de Bluetooth-functie van het mobiele apparaat in.

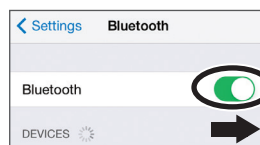

Koppelen

Om **Bluetooth** te gebruiken, moet u de piano eerst "koppelen" met uw mobiele apparaat om een één-op-één verbinding tot stand te brengen.

"Koppelen" is het registreren (wederzijds verifiëren) van uw mobiele apparaat op de piano.

Koppel de apparaten door de stappen te volgen die voor elke functie worden weergegeven.

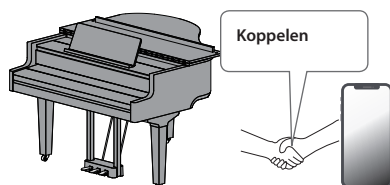

Het koppelingsproces

Afzonderlijke koppeling is vereist voor "muziek afspelen via de luidsprekers van de piano" en voor "de piano met een app gebruiken". Deze koppelingsprocessen zijn verschillend.

Muziek afspelen via de luidsprekers van de piano

De piano met een app gebruiken

Instellingen op de piano

Instellingen op het mobiele apparaat

Instellingen op het mobiele apparaat

App Instellingen in de app

6. Tik op "GP-9 Audio" dat wordt weergegeven in het Bluetooth-veld "DEVICES" van het mobiele apparaat.

De piano en het mobiele apparaat worden gekoppeld. Wanneer de koppeling is voltooid, verschijnt een display zoals het volgende.



7. Druk op de [F] -knop van de piano om de functiemodus af te sluiten.

De koppeling is voltooid.

Audio afspelen

Wanneer u muziekgegevens afspeelt op het mobiele apparaat, hoort u het geluid via de luidsprekers van de piano.

MEMO

Als u het volume van de audio wilt regelen, maakt u de aanpassingen op uw mobiele apparaat. Als u hiermee niet het gewenste volume bereikt, kunt u de instellingen van de piano aanpassen.

→ "Het volume van Bluetooth-audio wijzigen (Bluetooth Volume)" (p. 25)

Een reeds gekoppeld mobiel apparaat verbinden

1. Schakel de Bluetooth-functie van het mobiele apparaat in.

De piano en het mobiele apparaat zijn draadloos met elkaar verbonden.

* Als u met behulp van de bovenstaande stappen geen verbinding tot stand kunt brengen, tikt u op "GP-9 Audio" weergegeven in het veld "DEVICES" van het mobiele apparaat.

De piano met een app gebruiken

Apps die u met deze piano kunt gebruiken

Naam van de app	Ondersteund besturingssysteem	Uitleg
 Roland Piano-app	iOS/iPadOS/ Android	Met deze app kunt u bladmuziek in digitale vorm bekijken, nummers oefenen alsof u een spel speelt of uw oefeningen bijhouden. 
 Piano Designer	iOS/iPadOS/ Android	Met deze app kunt u het geluid van de piano aan uw voorkeur aanpassen. U kunt de "Piano Designer" (p. 18) gebruiken om de verschillende elementen van het geluid aan te passen via op aanraking gebaseerde bewerking in de app. 

* U kunt de apps downloaden van de App Store (iOS/iPadOS-producten) of Google Play (Android-producten).

* Daarnaast kunt u ook andere muziekapps (zoals Garage Band) gebruiken die compatibel zijn met **Bluetooth MIDI**.

* De verstrekte informatie over de apps van Roland was actueel op het moment dat deze handleiding werd gepubliceerd. Raadpleeg de Roland-website voor de meest recente informatie.

Instellingen maken (Koppelen)

U kunt instellingen maken voor het gebruik van de piano in combinatie met een app die op uw mobiele apparaat is geïnstalleerd. Dit toont de stappen voor het gebruik van de "Roland Piano-app"-app met de iPad als voorbeeld.

* Voor "de piano met een app gebruiken" zijn geen instellingen op de piano nodig. Voer de handelingen in de app uit om een koppeling met de piano tot stand te brengen.

1. Schakel de Bluetooth-functie van het mobiele apparaat in.

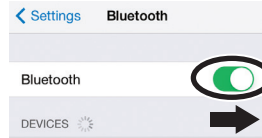

OPMERKING

Zelfs als het veld "DEVICES" de naam weergeeft van het apparaat dat u gebruikt (zoals "GP-9 MIDI"), tikt u hier niet op.

2. Start de app die u op uw mobiele apparaat hebt geïnstalleerd.

3. Tik op "Connection" (Verbinding) bovenaan het appscherm en tik op "Connect to Piano" (Verbinden met piano).

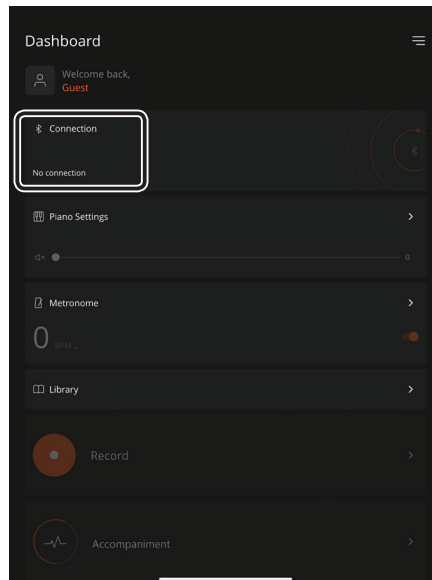

"GP-9 MIDI" wordt weergegeven in het scherm van de app.

4. Tik op "GP-9 MIDI" (de naam van het apparaat dat u gebruikt).

De piano en het mobiele apparaat worden gekoppeld. Wanneer de koppeling is voltooid, verschijnt een display zoals het volgende.

Mobiel apparaat	"GP-9 MIDI" wordt toegevoegd aan het veld "My Devices"
Piano	"MIDI" verschijnt naast het Bluetooth-symbool 

Hiermee zijn de instellingen voltooid.

English

日本語

Deutsch

Français

Italiano

Español

Português

Nederlands

简体中文

Als het koppelen niet lukt

Als het koppelingsproces dat wordt weergegeven in "De piano met een app gebruiken" (p. 21) niet gelukt is, probeer dan stappen 1–4 zoals hieronder getoond.

1 Zorg ervoor dat de Bluetooth-functie van de piano op "On" (aan) staat

1. Druk op de [Functie]-knop van de piano.
De [Functie]-knop licht op en de piano bevindt zich in de functiemodus.
2. Druk op de [-] [+] -knoppen om naar het "Bluetooth"-scherm te gaan en druk vervolgens op de [Bevestigen]-regelaar om te bevestigen.
Het Bluetooth-instellingsscherm wordt geopend.
3. Druk op de [-] [+] -knoppen om naar het "Bluetooth On/Off"-scherm te gaan en druk op de [Bevestigen]-knop om te bevestigen.
4. Gebruik de [-] [+] -knoppen om "On" te selecteren.
De Bluetooth-functie van de piano wordt ingeschakeld.
5. Druk op de [Functie]-knop.
De [Functie]-knop wordt gedoofd en u verlaat de functiemodus.

2. Zet de Bluetooth-schakelaar in de uit-stand.

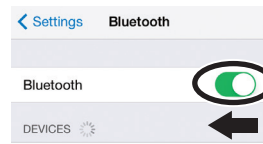

4 Start uw mobiele apparaat opnieuw op

5 Voer de koppelingsprocedure van p. 21 uit vanaf stap 1

MEMO

Als u deze punten hebt doorlopen en het probleem blijft zich voordoen, raadpleeg dan de Roland-ondersteuningswebsite.

<https://www.roland.com/support/>

2 Sluit alle apps op uw mobiele apparaat

De app sluiten

1. Veeg omhoog vanaf de onderkant van het startscherm en stop uw vinger rond het midden van het scherm. Veeg vervolgens het appscherm omhoog.

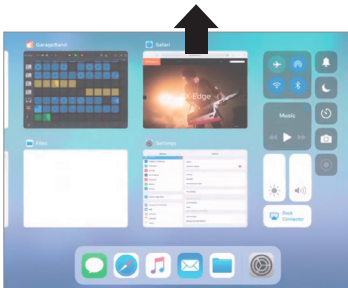

* De manier om apps te sluiten kan verschillen, afhankelijk van uw mobiele apparaat. Gebruik de methode die geschikt is voor uw apparaat om de apps te sluiten.

3 Als er al een koppeling tot stand is gebracht, annuleer dan het koppelen en schakel de Bluetooth-functie uit

De koppeling wissen

1. Tik in het scherm van het mobiele apparaat op de "i" naast "Connected" (Verbonden) en tik op "Forget This Device" (Dit apparaat vergeten).

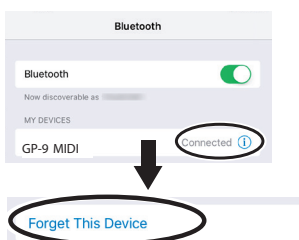

Als u meer dan één piano hebt

Wanneer u een koppeling maakt met een mobiel apparaat wanneer er meerdere piano's zijn, zoals in een muziekklass, kunt u aan elke piano een id toewijzen.

Een id toewijzen

Wanneer u deze instelling maakt, wordt een id-nummer toegevoegd aan het einde van de apparaatnaam die wordt weergegeven op het mobiele apparaat.

(bijvoorbeeld "GP-9 Audio 1" "GP-9 MIDI 1")

1. Druk op de [Functie]-knop.
2. Druk op de [-] [+] -knoppen om naar het "Bluetooth"-scherm te gaan en druk vervolgens op de [Bevestigen]-regelaar om te bevestigen.
3. Druk op de [-] [+] -knoppen om "Bluetooth ID" te selecteren.
4. Druk op de [Bevestigen]-knop om te bevestigen en druk op de [-] [+] -knoppen om het nummer te wijzigen.

ID	Uitleg
0-99	Instellen op "0": "GP-9 Audio" "GP-9 MIDI" (standaardinstelling) Instellen op "1": "GP-9 Audio 1" "GP-9 MIDI 1"

* Als u een koppeling maakt in een omgeving met meerdere piano's, raden wij u aan alleen het mobiele apparaat en de piano's die u wilt koppelen, in te schakelen (schakel de andere apparaten uit).

Handige functies

Uw favoriete instellingen en Piano Setups laden/opslaan

U kunt uw favoriete instellingen of de instellingen van de piano op een USB-stick opslaan, of deze instellingen die op een USB-stick zijn opgeslagen, in de piano laden.

* U kunt de instellingen alleen laden naar een andere piano van hetzelfde model.

Piano-instellingen die worden opgeslagen

Instelling	Pagina
Speaker volume	p. 8
Headphone volume	p. 8
Ambience Type	p. 9
Ambience Depth	p. 9
Key Touch	p. 11
Brilliance	p. 9
Master Tuning	p. 18
Temperament	p. 18
Temperament Key	p. 18
Hammer Response	p. 11
Piano Tone Edit	p. 19
Volume Limit	p. 27

* Raadpleeg de lijst met favoriete instellingen in "Instellingen die worden opgeslagen wanneer het apparaat wordt uitgeschakeld" (p. 3) voor de opgeslagen favoriete instellingen.

Uw favoriete instellingen en piano-setups opslaan (Registration Export/Piano Setup Export)

1. Steek de USB-stick in de USB Memory-poort.
2. Druk op de [G]-knop.
De [G]-knop licht op en de piano bevindt zich in de functiemodus.
3. Druk op de [-] [+] -knoppen om het scherm "Registration Export" of "Piano Setup Export" weer te geven en druk vervolgens op de [↵]-knop om te bevestigen.
Het Registration- of Piano Setup Export-scherm verschijnt.

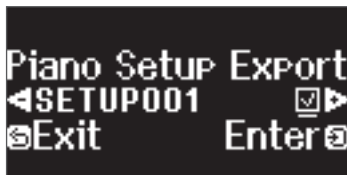

4. Bewerk de naam van de registratie of de piano-setup.

Selecteer het teken dat u wilt wijzigen	Druk op de [-] [+] -knoppen
Wijzig het teken	Druk de [↵]-knop (bevestigen) → druk op de [-] [+] -knoppen (teken bewerken) → druk op de [↵]-knop (terug)
Voer één teken in	Druk op de [▶/■]-knop.
Wis één teken	Druk op de [●]-knop.

5. Druk op de [-] [+] -knoppen om ✓ aan de rechterkant van het scherm te selecteren en druk op de [↵] knop om uit te voeren.
De instellingen worden opgeslagen.

OPMERKING

Schakel het apparaat nooit uit en koppel nooit een USB-stick of het netsnoer los terwijl "Executing..." (Uitvoeren...) op het scherm wordt weergegeven.

6. Druk op de [G]-knop om de functiemodus af te sluiten.
De [G]-knop wordt gedoofd.

* Schakel het apparaat nooit uit, koppel nooit een USB-stick of het netsnoer los terwijl de indicator van de GP-9 aangeeft dat er een bewerking wordt uitgevoerd.

Uw favoriete instellingen en piano-setups laden (Registration Import/Piano Setup Import)

1. Steek de USB-stick in de USB Memory-poort.
2. Druk op de [G]-knop.
De [G]-knop licht op en de piano bevindt zich in de functiemodus.
3. Druk op de [-] [+] -knoppen om het scherm "Registration Import" of "Piano Setup Import" weer te geven en druk vervolgens op de [↵]-knop om te bevestigen.
Het Registration of Piano Setup Import-scherm verschijnt.



4. Druk op de [-] [+] -knoppen om Registration Import of Piano Setup Import te selecteren.
5. Druk op de [↵]-knop om te bevestigen.
Er verschijnt een bevestigingsbericht.

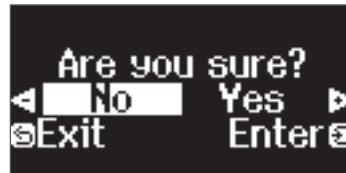

Om te annuleren, drukt u op de [↵]-knop.

6. Druk op de [-] [+] -knoppen om "Yes" (Ja) te selecteren en druk op de [↵]-knop om uit te voeren.
Hiermee worden de instellingen geladen.

OPMERKING

Schakel het apparaat nooit uit en koppel nooit een USB-stick of het netsnoer los terwijl "Executing..." (Uitvoeren...) op het scherm wordt weergegeven.

7. Druk op de [G]-knop om de functiemodus af te sluiten.
De [G]-knop wordt gedoofd.

* Schakel het apparaat nooit uit, koppel nooit een USB-stick of het netsnoer los terwijl de indicator van de GP-9 aangeeft dat er een bewerking wordt uitgevoerd.

* Wanneer u favoriete instellingen (registration) laadt waarvoor de opstartinstellingen zijn gewijzigd, schakelt het apparaat direct naar de inschakelen over naar die instellingen.

English

日本語

Deutsch

Français

Italiano

Español

Português

Nederlands

简体中文

Het geheugen initialiseren (Format Media)

Hier ziet u hoe u alle bestanden die in het interne geheugen of op een USB-stick (in de handel verkrijgbaar) zijn opgeslagen, kunt wissen.

OPMERKING

- Bij het initialiseren gaan alle registraties of bestanden die u in het interne geheugen of op een USB-stick hebt opgeslagen, verloren.
- Als u wilt dat andere instellingen dan de instellingen van het geheugen worden hersteld naar de fabrieksinstellingen, voert u Factory Reset uit (p. 24).

1. Als u een USB-stick wilt initialiseren, sluit u de USB-stick aan op de USB Memory-poort.

2. Druk op de [G]-knop.

De [G]-knop licht op en de piano bevindt zich in de functiemodus.

3. Druk op de [-] [+] -knoppen om naar het "Format Media"-scherm te gaan en druk vervolgens op de [↵]-knop om te bevestigen.

Het Format Media-scherm verschijnt.



Om te annuleren, drukt u op de [↵]-knop.

4. Druk op de [-] [+] -knoppen om het medium (interne geheugen of USB-geheugen) te selecteren dat u wilt formatteren.

5. Druk op de [↵]-knop om te bevestigen.

Er verschijnt een bevestigingsbericht.

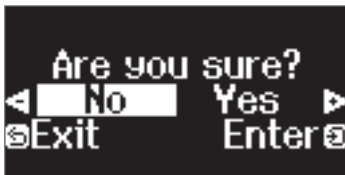

Om te annuleren, drukt u op de [↵]-knop.

6. Druk op de [-] [+] -knoppen om "Yes" (Ja) te selecteren en druk op de [↵]-knop om uit te voeren.

Dit formatteert de media.

OPMERKING

Schakel het apparaat nooit uit en koppel nooit een USB-stick of het netsnoer los terwijl "Executing..." (Uitvoeren...) op het scherm wordt weergegeven.

7. Druk op de [G]-knop om de functiemodus af te sluiten.

De [G]-knop wordt gedoofd.

- * Schakel het apparaat nooit uit, koppel nooit een USB-stick of het netsnoer los terwijl de indicator van de GP-9 aangeeft dat er een bewerking wordt uitgevoerd.

De fabrieksinstellingen herstellen (Factory Reset)

Hier ziet u hoe u de fabrieksinstellingen kunt herstellen voor alle registraties en intern opgeslagen instellingen. Deze functie heet "Factory Reset".

OPMERKING

Met Factory Reset wist u alle opgeslagen instellingen en worden de fabrieksinstellingen hersteld. Voor meer informatie over de instellingen die worden gereset, raadpleegt u "Instellingen die worden opgeslagen wanneer het apparaat wordt uitgeschakeld" (p. 3).

MEMO

Deze functie wist geen bestanden uit het interne geheugen of van een USB-stick (in de handel verkrijgbaar). Als u alle bestanden uit het interne geheugen of van een USB-stick wilt wissen, raadpleegt u "Het geheugen initialiseren (Format Media)" (p. 24).

1. Druk op de [G]-knop.

De [G]-knop licht op en de piano bevindt zich in de functiemodus.

2. Druk op de [-] [+] -knoppen om naar het "Factory Reset"-scherm te gaan en druk vervolgens op de [↵]-regelaar.

Er verschijnt een bevestigingsbericht.

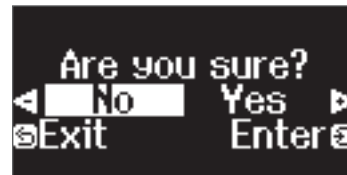

Om te annuleren, drukt u op de [↵]-knop.

3. Druk op de [-] [+] -knoppen om "Yes" (Ja) te selecteren en druk vervolgens op de [↵]-knop om uit te voeren.

Hiermee wordt een Factory Reset uitgevoerd.

OPMERKING

Schakel het apparaat nooit uit en koppel nooit een USB-stick of het netsnoer los terwijl "Executing..." (Uitvoeren...) op het scherm wordt weergegeven.

4. Schakel het apparaat uit en vervolgens opnieuw in wanneer op het display "Power off, then on" wordt weergegeven.

- * Schakel het apparaat nooit uit, koppel nooit een USB-stick of het netsnoer los terwijl de indicator van de GP-9 aangeeft dat er een bewerking wordt uitgevoerd.

De verschillende instellingen configureren

Funciemodus

Basisinstellingen in de funciemodus

- 1. Druk op de [F] -knop.**
De [F]-knop licht op en de piano bevindt zich in de funciemodus.
- 2. Druk op de [-] [+] -knoppen om naar het scherm te gaan van het item dat u wilt instellen.**
- 3. Druk op de [✓] -regelaar om te bevestigen.**
* Afhankelijk van het item dat u selecteert, wordt er mogelijk een ander scherm weergegeven om aanvullende items te selecteren.
- 4. Druk op de [-] [+] -knoppen om de waarde te selecteren.**
- 5. Druk op de [F] -knop om de funciemodus af te sluiten.**
De [F]-knop wordt gedoofd.

Aanduiding	Waarde	Uitleg
Bluetooth-gerelateerde instellingen		
Bluetooth	Bluetooth On/Off	<p>De Bluetooth-functie in-/uitschakelen (Bluetooth On/Off)</p> <p>Als de Bluetooth-functie is ingeschakeld, kunt u de piano en uw mobiele apparaat draadloos met elkaar verbinden, zodat de muziek die van het mobiele apparaat wordt afgespeeld hoorbaar is via de luidsprekers van de piano of zodat u de piano met een app kunt gebruiken (p. 20).</p> <p>On, Off (standaardwaarde: On)</p>
	Bluetooth Pairing	Voer de koppeling uit om de piano en het mobiele apparaat draadloos met elkaar te verbinden voor "Muziek afspelen via de luidsprekers van de piano" (p. 20).
	Bluetooth-volume	<p>Het volume van Bluetooth-audio wijzigen (Bluetooth Volume)</p> <p>Dit is de volume-instelling voor het afspelen van muziek vanaf uw mobiele apparaat via de luidsprekers van de piano (p. 21).</p> <p>0-10 (standaardwaarde: 4)</p>
	Bluetooth ID	<p>Als u de Bluetooth-functie gebruikt op een plaats waar meerdere piano's aanwezig zijn, kunt u aan elke piano een afzonderlijke ID toewijzen (p. 22).</p> <p>0-99 (standaardwaarde: 0)</p>
Numerafspeelinstellingen		
Song Transpose		<p>De toonhoogte bij het afspelen van een nummer transponeren (Song Transpose)</p> <p>U kunt het afspelen van een nummer transponeren in stappen van halve tonen (p. 13).</p> <p>-12-0+12 (standaardwaarde: 0)</p>
Song Volume SMF		<p>Het volume van het nummer (SMF) aanpassen (Song Volume SMF)</p> <p>Deze instelling past het volume aan van het nummer dat wordt afgespeeld terwijl u het klavier bespeelt. Hiermee regelt u het volume van het nummer (SMF-gegevens) dat wordt afgespeeld.</p> <p>0-10 (standaardwaarde: 10)</p>
Song Volume Audio		<p>Het volume van het nummer (audio) aanpassen (Song Volume Audio)</p> <p>Deze instelling past het volume aan van het nummer dat wordt afgespeeld terwijl u het klavier bespeelt. Hiermee regelt u het volume van het nummer (audiogegevens) dat wordt afgespeeld.</p> <p>0-10 (standaardwaarde: 7)</p>
Input Volume		<p>Het volume van een audioafspeelapparaat aanpassen (Input Volume)</p> <p>Deze instelling past het volume aan van het nummer dat wordt afgespeeld terwijl u het klavier bespeelt. U kunt het volume regelen van een audioafspeelapparaat dat op de Input-aansluitingen is aangesloten.</p> <p>0-10 (standaardwaarde: 7)</p>
USB Audio Input Vol.		<p>Het volume van uw computer aanpassen (USB Audio Input Volume)</p> <p>Als u een computer gebruikt die is aangesloten op de USB COMPUTER-poort om audio af te spelen, past u het volume aan met behulp van de computer.</p> <p>0-10 (standaardwaarde: 7)</p>

English

日本語

Deutsch

Français

Italiano

Español

Português

Nederlands

简体中文

De verschillende instellingen configureren

Aanduiding	Waarde	Uitleg
<h3>De klavierklank van een nummer (SMF) bepalen (SMF Play Mode)</h3>		
<p>Met deze instelling bepaalt u de klank die u op het klavier speelt terwijl een nummer wordt afgespeeld. Normaal gezien gebruikt u de instelling "Auto-Select". Hiermee bepaalt u of de instelling die het meest geschikt is voor het interne nummer of het meest geschikt voor externe gegevens, wordt geselecteerd wanneer u een nummer afspeelt met de bestandsindeling SMF.</p>		
<p>MEMO U kunt de SMF Play Mode ook wisselen door de [▶/■]-knop ingedrukt te houden en op de [-] [+]-knoppen te drukken.</p>		
<p>* Als de SMF-afspeelmodus is ingesteld op "External", worden sommige effecten niet toegevoegd aan het geluid zodat het klankkarakter kan verschillen ten opzichte van wanneer u gewoonlijk op het klavier speelt.</p>		
SMF Play Mode	Auto-Select (standaardinstelling)	"Internal" of "External" wordt automatisch geselecteerd, afhankelijk van het nummer dat u afspeelt.
	Internal	Wanneer u een nummer afspeelt, wijzigt de klank die u speelt op het klavier naar de klank die in het nummer is opgeslagen. Dit wordt aanbevolen wanneer u een intern nummer afspeelt of een nummer dat op deze piano is opgenomen.
	External	De klank die u speelt op het klavier verandert niet wanneer u een nummer afspeelt. Dit wordt aanbevolen wanneer u externe gegevens afspeelt zoals in de handel verkrijgbare muziekgegevens.
<h3>Opnamegerelateerde instellingen</h3>		
<p>Met deze piano kunt u in twee verschillende modi opnemen. U kunt kiezen of u wilt opnemen als SMF of als audio.</p>		
<p>MEMO U kunt de opnamemodi ook wisselen door de [●]-knop ingedrukt te houden en op de [-] [+]-knoppen te drukken.</p>		
Recording Mode	SMF (standaardinstelling)	Uw spel wordt opgenomen in "Internal Memory" en op de piano afgespeeld. U kunt het spel van uw linkerhand overdubben op het spel van uw rechterhand en vervolgens het spel van uw beide handen samen beluisteren (p. 27).
	Audio	Uw spel wordt op een USB-stick opgenomen als audiogegevens. U kunt uw opgenomen pianospel beluisteren op een computer of audiospeler, uw pianospel gebruiken om een cd te maken of openbaar te maken op internet (p. 17).
Delete Song	Verwijdert een nummer dat is opgeslagen in het interne geheugen van de piano of op een USB-stick (p. 15).	
Rename Song	Wijzigt de naam van een opgeslagen nummer (p. 15).	
Copy Song	Nummers die in het interne geheugen zijn opgeslagen, kunnen naar een USB-stick worden gekopieerd. U kunt ook nummers die op een USB-stick zijn opgeslagen, naar het interne geheugen kopiëren (p. 15).	
Count-in Measure	U kunt het aantal maten wijzigen dat als aftelling klinkt voordat een nummer wordt afgespeeld of opgenomen. 1 Measure, 2 Measures (standaardwaarde: 1 Measure)	
<h3>Pedaalgerelateerde instellingen</h3>		
<h3>De manier waarop pedaleffecten worden toegepast veranderen (Damper Pedal Part)</h3>		
<p>Als u het rechterpedaal indrukt terwijl de piano in de modus Dual Play of Split Play staat, wordt het pedaleffect op beide klanken toegepast (p. 10). Gebruik deze instelling om de klank te selecteren waarop het effect wordt toegepast.</p>		
Damper Pedal Part	Right & Left (standaardinstelling)	Alle ingeschakeld
	Right	Alleen toegepast op klank 1 (Dual Play)/rechterhandklank (Split Play)
	Left	Alleen toegepast op klank 2 (Dual Play)/linkerhandklank (Split Play)
<h3>De werking van de pedalen wijzigen (Center Pedal)</h3>		
<p>Als u het apparaat inschakelt, functioneert het middelste pedaal als het Sostenuto-pedaal (p. 8). U kunt de functie van het pedaal voor andere handelingen instellen. Door een functie aan het pedaal toe te wijzen, kunt u direct een instelling wijzigen door op het pedaal te drukken terwijl u speelt.</p>		
Center Pedal	Sostenuto (standaardinstelling)	Het pedaal functioneert als een Sostenuto-pedaal.
	Play/Stop	Het pedaal heeft dezelfde functie als de [▶/■] -knop.
	Layer	Als het pedaal wordt ingedrukt, wordt Tone 2 gestapeld die voor Dual Play wordt gebruikt. * Dit is alleen beschikbaar wanneer u Dual Play gebruikt.
<h3>Het effect van het pedaal wijzigen (Left Pedal)</h3>		
<p>Als u het apparaat inschakelt, functioneert het linkerpedaal als het Soft-pedaal (p. 8). U kunt de functie van het pedaal voor andere handelingen instellen. Door een functie aan het pedaal toe te wijzen, kunt u direct een instelling wijzigen door op het pedaal te drukken terwijl u speelt.</p>		
Left Pedal	Soft (standaardinstelling)	Het pedaal functioneert als een Soft-pedaal.
	Play/Stop	Het pedaal heeft dezelfde functie als de [▶/■] -knop.
	Layer	Als het pedaal wordt ingedrukt, wordt Tone 2 gestapeld die voor Dual Play wordt gebruikt. * Dit is alleen beschikbaar wanneer u Dual Play gebruikt.

Aanduiding	Waarde	Uitleg
Reg. Pedal Shift	Het pedaal gebruiken om tussen registraties te wisselen (Reg. Pedal Shift)	
	U kunt het pedaal gebruiken om tussen de registraties te wisselen (p. 11). Hiermee kunt u naar de volgende registratie schakelen door het pedaal in te drukken. * De instellingen van de pedaalfunctie hebben de volgende prioriteit: "Reg. Pedal Shift" → "Center Pedal/Left Pedal".	
	Off (standaardwaarde)	De registratie verandert niet als u het pedaal indrukt.
	Left Pedal	Het linkerpedaal (soft-pedaal) wordt gebruikt om tussen registraties te wisselen. Als u dit doet, kunt u de instellingen van het linkerpedaal niet gebruiken als ze zijn toegewezen.
Center Pedal	Het middelste pedaal (sostenuto-pedaal) wordt gebruikt om tussen registraties te wisselen. Als u dit doet, kunt u de instellingen van het middelste pedaal niet gebruiken als ze zijn toegewezen.	
MIDI-gerelateerde instellingen		
Local Control	Dubbele noten vermijden bij het werken met een sequencer (Local Control)	
	Als u een MIDI-sequencer hebt aangesloten via USB, stelt u deze instelling in op "Local Off". Omdat bij de meeste sequencers de Thru-functie ingeschakeld is, klinken noten die op het klavier worden gespeeld mogelijk dubbel of vallen deze weg. Om dit te voorkomen, kunt u de instelling "Local Off" inschakelen zodat het klavier en de interne klankgenerator worden losgekoppeld.	
	On (standaardinstelling)	Local Control is ingeschakeld. Het klavier is aangesloten op de interne klankgenerator.
Off	Local Control is uitgeschakeld. Het klavier wordt losgekoppeld van de interne klankgenerator. Als u het klavier bespeelt, wordt er geen geluid geproduceerd.	
MIDI Transmit Ch.	MIDI-zendkanaalinstellingen (MIDI Transmit Ch.)	
	Met deze instelling kunt u selecteren via welk MIDI-kanaal het apparaat data verstuurt. Dit apparaat ontvangt alle zestien kanalen (1-16). Off, 1-16 (standaardwaarde: 1)	
Instellingen voor algemene bediening		
Language	De taal die op het display wordt gebruikt, wijzigen (Language)	
	U kunt de taal die op het display wordt getoond, wijzigen. English, Japanse, Chinese (standaardwaarde: English)	
Display Contrast	De helderheid van het display aanpassen (Display Contrast)	
	U kunt de helderheid van het display van de piano aanpassen. 1-10 (standaardwaarde: 5)	
Screen Saver	De tijd instellen totdat het bedieningspaneel wordt gedimd (Screen Saver)	
	Als er gedurende een bepaalde tijd geen handelingen worden uitgevoerd, worden de ledlampjes en het display van het bedieningspaneel gedimd. U kunt de tijd instellen voordat deze worden gedimd. Off, 30 sec., 1 min., 5 min., 10 min. (standaardwaarde: off)	
Touch Click Volume	Het klikgeluid van het bedieningspaneel instellen (Touch Click Volume)	
	U kunt het klikgeluid aanpassen dat u hoort wanneer u de knoppen op het bedieningspaneel aanraakt. Off, 1-10 (standaardwaarde: 5)	
Volume Limit	Het maximale volume opgeven (Volume Limit)	
	U kunt een maximale waarde voor het volume instellen. Hiermee kunt u ervoor zorgen dat er geen onbedoelde luide geluiden kunnen worden geproduceerd. 20, 40, 60, 80, 100 (maximum) (standaardwaarde: 100)	
Haptic Key Vibration	De haptische toetstrillingen aanpassen (Haptic Key Vibration)	
	Als een klank in de "Grand"-groep is geselecteerd, simuleert dit de manier waarop het klavier vibreert als u een akoestische piano bespeelt. Als een hoofdtelefoon is aangesloten, is deze functie uitgeschakeld. Als u de haptische toetstrillingenkenmerken van een akoestische piano wilt toevoegen, zelfs wanneer een hoofdtelefoon is aangesloten, stelt u "Effect When Headphones Plugged" (Effect met aangesloten hoofdtelefoon) in op "Effective". * Als u het effect op "Effective" zet terwijl u een hoofdtelefoon gebruikt, produceert de haptische toetstrillingengenerator een licht geluid dat lijkt op dat van een echte piano, zelfs als u naar uw spel luistert via een hoofdtelefoon.	
	Vibration Level	Off, Small, Standard, Large, Extra Large (standaardwaarde: Standard)
Effect When Headphones Plugged	Ineffective, Effective (standaardwaarde: Ineffective)	
Auto-Power Off When Keyboard Cover is Closed	Het apparaat uitschakelen wanneer u het klavierdeksel sluit (Power Off by the Lid)	
	U kunt kiezen of het apparaat moet worden uitgeschakeld wanneer u het klavierdeksel sluit.	
	Effective (standaardinstelling)	Het instrument wordt uitgeschakeld wanneer u het klavierdeksel sluit. Het apparaat wordt niet uitgeschakeld wanneer u het klavierdeksel sluit. Druk op de [☺]-knop om het instrument uit te schakelen. * Als Auto Off is ingesteld, wordt het apparaat automatisch uitgeschakeld nadat een bepaalde tijd is verstreken sinds het voor het laatst werd bespeeld of bediend.
Ineffective		

English

日本語

Deutsch

Français

Italiano

Español

Português

Nederlands

简体中文

De verschillende instellingen configureren

Aanduiding	Waarde	Uitleg
Speaker Auto Mute	Geluid zowel via de hoofdtelefoon als via interne luidsprekers uitvoeren (Speaker Auto Mute)	
	Standaard zijn de ingebouwde luidsprekers zo ingesteld dat ze geen geluid maken wanneer u een hoofdtelefoon op de Phones-aansluiting aansluit. Door de instellingen te wijzigen, kunt u geluid uit zowel de hoofdtelefoon als de ingebouwde luidsprekers laten komen.	
	* Als u de instellingen wijzigt naar "Off" (Uit), verandert ook het klankkarakter van het geluid dat u in uw hoofdtelefoon hoort.	
	Off	Het geluid komt zowel uit de hoofdtelefoon als de ingebouwde luidsprekers.
	On (standaardinstelling)	Er komt alleen geluid uit de hoofdtelefoon.
Auto Off	Het apparaat na een bepaalde tijd automatisch laten uitschakelen (Auto Off)	
	Met de fabrieksinstellingen wordt het instrument automatisch uitgeschakeld nadat u stopt met spelen of u het apparaat gedurende de door u ingestelde tijd niet meer hebt bediend. (Dit is de standaard fabrieksinstelling.)	
	Wijzig de "Auto Off"-instelling naar "Off" als u niet wilt dat het instrument automatisch wordt uitgeschakeld.	
	Off, 10 min., 30 min., 240 min. (standaardwaarde: 30 min.)	
Registration Export	U kunt uw favoriete instellingen of de instellingen van de piano op een USB-stick opslaan, of deze instellingen die op een USB-stick zijn opgeslagen, in de piano laden (p. 23)	
Registration Import		
Piano Setup Export		
Piano Setup Import	* U kunt de instellingen alleen laden naar een andere piano van hetzelfde model.	
Format Media	Alle bestanden die in het interne geheugen van de piano of op een USB-stick (in de handel verkrijgbaar) zijn opgeslagen, kunnen worden verwijderd (p. 24).	
Factory Reset	Hier ziet u hoe u de fabrieksinstellingen kunt herstellen voor alle registraties en intern opgeslagen instellingen (p. 24).	
Version	Geeft de versie van het systeemprogramma van het apparaat weer. Als een nieuw systeemprogramma beschikbaar komt, kunt u dit gebruiken om uw piano bij te werken. Voor meer informatie raadpleegt u de volgende URL. http://www.roland.com/support/ Voer de modelnaam in → raadpleeg "Updater and Driver"	

Keyboard Mode

Basisinstellingen in de klaviermodus

1. Druk op de [F1]-knop.
De [F1]-knop licht op en de piano bevindt zich in de klaviermodus.
2. Druk op de [-][+]-knoppen om naar het scherm te gaan van het item dat u wilt instellen.
3. Druk op de [↵]-regelaar om te bevestigen.
4. Druk op de [-][+]-knoppen om de waarde te selecteren.
5. Druk op de [F1]-knop om de klaviermodus te verlaten.
De [F1]-knop wordt gedoofd.

Aanduiding	Waarde	Uitleg			
Klaviergerelateerde instellingen					
Keyboard Mode	Whole	Dezelfde klavierinstelling als een traditionele akoestische piano.			
	Split	Verschillende klanken spelen met de rechter- en linkerhand (Split Play)			
		U kunt met verschillende klanken in de linker- en rechtergedeelten van het klavier spelen. Hierbij wordt het klavier opgesplitst vanaf een bepaalde noot. Deze functie heet "Split Play" (p. 9).			
		Point	Selecteer de locatie (toonsoort) waar het geluid verandert als u van lagere naar hogere noten gaat. * De toets (splitpunt) die u kiest, is opgenomen in het linkertoetsenbereik.		
		Balance	Selecteert de volumebalans tussen de klank van de linker- en de rechterhand.		
		Left Shift	Verschuift de toonhoogte van de noten die u met de linkerhand speelt, omhoog of omlaag in octaven.		
	Right Shift	Verschuift de toonhoogte van de noten die u met de rechterhand speelt, omhoog of omlaag in octaven.			
	Dual	Twee klanken over elkaar leggen (Dual Play)			
		U kunt twee klanken tegelijk spelen vanaf één toets. Deze functie heet "Dual Play" (p. 10).			
		Balance	De volumebalans van de twee klanken wijzigen		
		Tone1 Shift	Verschuift de toonhoogte van klank 1 omhoog of omlaag in octaven.		
	Tone2 Shift	Verschuift de toonhoogte van klank 2 omhoog of omlaag in octaven.			
	Twin Piano	Het klavier in tweeën verdelen voor bespelen door twee personen (Twin Piano)			
		U kunt het klavier opsplitsen in een linker- en een rechterdeel zodat twee personen binnen hetzelfde toonhoogtebereik kunnen spelen. De ene persoon kan een voorbeeld spelen en de andere persoon kan dit voorbeeld oefenen. U kunt ook de manier (modus) waarop noten klinken in Twin Piano wijzigen. * Als u een klank selecteert met de "Grand"-groep, kan dit anders klinken dan gewoonlijk.			
		Twin Piano Mode	<table border="1"> <tr> <td>Pair (standaardinstelling)</td> <td>Noten die in de rechterzone worden gespeeld, weerklinken luider in de rechterluidspreker en noten die in de linkerzone worden gespeeld, weerklinken luider in de linkerluidspreker.</td> </tr> <tr> <td>Individual</td> <td>Noten die in het rechterdeel worden gespeeld, weerklinken alleen in de rechterluidspreker en noten die in het linkerdeel worden gespeeld, weerklinken alleen in de linkerluidspreker. Wanneer u een hoofdtelefoon gebruikt, kunt u het spel van de andere persoon niet horen.</td> </tr> </table>	Pair (standaardinstelling)	Noten die in de rechterzone worden gespeeld, weerklinken luider in de rechterluidspreker en noten die in de linkerzone worden gespeeld, weerklinken luider in de linkerluidspreker.
Pair (standaardinstelling)	Noten die in de rechterzone worden gespeeld, weerklinken luider in de rechterluidspreker en noten die in de linkerzone worden gespeeld, weerklinken luider in de linkerluidspreker.				
Individual	Noten die in het rechterdeel worden gespeeld, weerklinken alleen in de rechterluidspreker en noten die in het linkerdeel worden gespeeld, weerklinken alleen in de linkerluidspreker. Wanneer u een hoofdtelefoon gebruikt, kunt u het spel van de andere persoon niet horen.				
Kbd Transpose	<p>Het klavier kan in stappen van een halve toon worden getransponeerd.</p> <p>Wanneer u zang begeleidt of als u optreedt als zanger-instrumentalist, kunt u de toonhoogte transponeren zodat deze overeenkomt met het toonhoogtebereik van de zanger zonder dat u de vingerzetting van uw klavierspel hoeft te veranderen.</p> <p>-6-0+5 (standaardwaarde: 0)</p>				
Key Touch	<p>U kunt de aanslaggevoeligheid (spelersterkte) van het klavier aanpassen. De standaardwaarde van 50 biedt een spelersterkte die het meest lijkt op die van een akoestische piano. Hogere instellingen doen het klavier zwaarder aanvoelen. Met de instelling "Fix" worden klanken aan een vast volume gespeeld, ongeacht hoe hard u de toetsen aanslaat.</p> <p>Fix, 1-100 (standaardwaarde: 50)</p>				
Hammer Response	<p>Regelt de tijd vanaf het moment dat u de toets bespeelt tot het moment waarop de pianoklank wordt gehoord. Hogere waarden zorgen voor een langere delay (vertraging).</p> <p>Off, 1-10 (standaardwaarde: 1)</p>				

English

日本語

Deutsch

Français

Italiano

Español

Português

Nederlands

简体中文

Probleemoplossing

Probleem	Controle	Oorzaak/actie	Pagina
Problemen met het geluid van de piano			
Geen geluid	Staat het volume op nul?	Verhoog het volume.	p. 8
	Zit er een hoofdtelefoon of adapterstekker in de Phones-aansluiting?	Als er een hoofdtelefoon of adapterstekker in de hoofdtelefoonaansluiting zit, wordt het geluid niet uitgestuurd via de luidsprekers.	–
	Als u het geluid wilt horen via de hoofdtelefoon of externe luidsprekers, is het apparaat dan correct aangesloten?		p. 5
	Staat de instelling "Local Control" op "Off"?	Stel de instelling "Local Control" in de functiemodus in op "On".	p. 27
De toonhoogte van het klavier of het nummer is niet correct	Hebt u transponeerinstellingen doorgevoerd?	Schakel de transponeerfuncties uit in de instellingen "Kbd Transpose" en "Song Transpose" van de functiemodus.	p. 11, p. 25
	Is de Master Tune-instelling correct?	Vanuit de fabriek is de referentietoonhoogte ingesteld op 442,0 Hz. Controleer de instelling "Master Tuning" van de Piano Designer-functie.	p. 18
	Is de instelling voor het temperament correct?	Vanuit de fabriek is de stemming ingesteld op "Equal temperament". Controleer de instelling "Temperament" van de Piano Designer-functie.	p. 18
	Is de Single Note Tuning-instelling correct?	Controleer de "Single Note-instellingen" van de Piano Designer-functie.	p. 19
U hoort klanken dubbel wanneer u het klavier bespeelt	Kan "Dual Play" zijn opgegeven, zodat twee klanken gelaagd zijn?	Selecteer "Keyboard Mode" in de functiemodus en verander "Dual" in "Whole".	p. 29
	Is de piano aangesloten op een externe sequencer?	Als u niet wilt dat de piano wordt bespeeld vanaf een andere geluidsmodule, stelt u de instelling "soft thru" van uw muziekproductiesoftware in op "Off". Als de instelling "Local Control" in de functiemodus is ingesteld op "On", zet u de instelling "Local Control" op "Off".	– p. 27
Galm blijft weerklinken na het uitschakelen van het Ambience-effect	Dit simuleert de diepte en ambience van het geluid van de akoestische piano en wijst niet op een defect. Zelfs als het Ambience-effect is uitgeschakeld, blijft de eigen resonantie van de akoestische piano behouden.	U kunt de resonantie ook verminderen door de waarde voor "Cabinet Resonance" van de Piano Designer-functie te verlagen.	p. 19
Het geluid van de hogere noten wijzigt plots vanaf een bepaalde toets	Dit simuleert de kenmerken van een akoestische piano en wijst niet op een defect. Het geluid verandert als er een wijziging is in het aantal snaren per toets of als er een overgang van opgewonden snaren naar losse snaren plaatsvindt.		–
Wanneer u op een toets drukt, hoort u ook vaag het geluid van een noot die u niet hebt ingedrukt	In sommige gevallen kan het gebeuren dat wanneer u een noot speelt, een andere noot weerklinkt (waarvan de frequentie een veelvoud is van een geheel getal van de eerste noot), zodat het lijkt alsof het geluid is veranderd. Dit is echter geen defect.	Verlaag de "Full Scale String Res."-waarde van Piano Designer of schakel de functie uit.	p. 19
Trillingen of ruis treden op wanneer u op het klavier speelt	Deze functie simuleert de trillingen die optreden wanneer u het klavier van een akoestische piano bespeelt. Dit wijst niet op een defect.	U kunt de trillingen van het klavier uitschakelen door de instelling "Haptic Key Vibration" in de functiemodus uit te schakelen.	p. 27
U hoort een hoge toon	Als u dit niet in een hoofdtelefoon hoort: Mogelijk is er een defect aan de piano. Neem contact op met de dealer waar u uw instrument hebt gekocht of met Roland Support. Als u dit ook in een hoofdtelefoon hoort: Pas de volgende instellingen aan om het metaalachtige rinkelgeluid te verminderen. <ul style="list-style-type: none"> Ambience Depth (p. 9) Piano Designer "Full Scale String Res." (p. 19) 		–
Lage noten klinken verkeerd of brommerig	Staat het volume op het maximum?	Als het volume op het maximum staat, wordt het geluid mogelijk vervormd afhankelijk van de manier waarop u op de piano speelt. In dit geval moet u het volume verlagen.	p. 8
		Als u dit ook in een hoofdtelefoon hoort: Mogelijk is er een defect aan de piano. Neem contact op met de dealer waar u uw instrument hebt gekocht of met Roland Support. Als u dit niet in een hoofdtelefoon hoort: Voorwerpen in de buurt van de piano resoneren omdat er een hoog volume uit de luidsprekers komt. U kunt de volgende voorzorgsmaatregelen treffen om resonanties te minimaliseren. <ul style="list-style-type: none"> Houd het volumeniveau laag. Plaats de luidsprekers op 10–15 cm afstand van muren of andere oppervlakken. Plaats het apparaat uit de buurt van voorwerpen die resoneren. 	–
Soms is er ruis te horen als u de mastertuning of het temperament verandert terwijl het pianogeluid wordt geproduceerd.	Door de manier waarop de geluidsenigne is gestructureerd, kunt u ruis horen bij vleugelpianoklanken als u de mastertuning of het temperament verandert terwijl geluid wordt geproduceerd. Dit is geen storing.		–
Het geluid klinkt anders afhankelijk van de klankinstellingen	Wanneer u "Dual Play" met twee gestapelde klanken of "Split Play" met verschillende klanken voor de linker- en rechterhand gebruikt, klinkt het geluid anders afhankelijk van de specifieke combinatie. Voor sommige combinaties wordt het effect niet toegepast op de klank voor de linkerhand of op klank 2. Dit wijst niet op een defect.		–

Probleem	Controle	Oorzaak/actie	Pagina
Problemen met de pedalen			
Het pedaal werkt niet of de pedaalfunctie zit "vast"	Is het pedaal correct aangesloten?	Controleer de Pedal-aansluiting op de achterkant van de piano.	p. 5
	Hebt u het pedaalsnoer losgekoppeld of aangesloten terwijl het apparaat was ingeschakeld?	Als u het pedaalsnoer hebt losgekoppeld terwijl de piano werd ingeschakeld, wordt het pedaleffect mogelijk nog steeds toegepast. Sluit het pedaalsnoer aan of koppel dit los terwijl de piano is uitgeschakeld.	-
	Hebt u de manier waarop het pedaleffect wordt toegepast, gewijzigd?	Als het rechterpedaal is ingesteld op "Right", wordt dit alleen toegepast op de klank voor de rechterhand. Als het is ingesteld op "Left" wordt dit alleen toegepast op de klank voor de linkerhand.	p. 26
	Is Twin Piano ingeschakeld?	Als Twin Piano is ingeschakeld, werkt het rechterpedaal alleen voor de partij voor de rechterhand en het linkerpedaal alleen voor de partij voor de linkerhand van het klavier.	p. 29
	Hebt u de functie van het pedaal gewijzigd?	Als de functie van het Sostenuto-pedaal (middelste pedaal) of het Soft-pedaal (linkerpedaal) is gewijzigd, werken deze pedalen niet als het Sostenuto-pedaal of het Soft-pedaal. Herstel de instellingen voor "Center Pedal" en "Left Pedal".	p. 26
	Bedient u de pedalen correct?	Controleer of de handelingen correct zijn.	p. 8
Problemen met het afspelen van een nummer			
Alleen het geluid van een bepaald instrument in een nummer wordt niet afgespeeld	Wanneer u op de -knop drukt, zijn er dan gedeelten (Right, Left, Accomp) die niet oplichten op het scherm?	Gedeelten die niet worden weergegeven op het scherm, weerklinken niet. Selecteer een niet-opgelicht gedeelte om het te doen oplichten zodat geluid wordt geproduceerd.	p. 13
Het nummervolume is onhoorbaar of staat te laag	Staat het nummervolume te laag?	Afhankelijk van de gegevensindeling van de song verhoogt u de waarde voor "Song Volume SMF" of "Song Volume Audio".	p. 25
Als u "Song Volume" wijzigt, wordt het volume niet gewijzigd	Staat de SMF Play Mode op "Internal"?	Stel de SMF Play Mode in op "External".	p. 26
Het geselecteerde geluid verandert wanneer u een nummer afspeelt	Staat de SMF Play Mode op "Internal"?	Stel de SMF Play Mode in op "External".	p. 26
Een nummer dat op een USB-stick is opgeslagen, kan niet worden afgespeeld	Is de bestandsextensie ".WAV" of ".MP3" of ".MID"?	Deze piano kan drie bestandstypen afspelen: audiobestanden met WAVE-indeling of MP3-indeling en MIDI-bestanden.	p. 13
Namen van nummers die op de USB-stick zijn opgeslagen, worden niet weergegeven op het scherm	Is de bestandsextensie ".MID"? Zijn de naamgegevens van het nummer in het bestand leeg of bestaan deze alleen uit spaties?	Namen van nummers kunnen alleen op het scherm worden weergegeven voor bestanden met een ".MID"-extensie. Als de naam gegevens van een nummer in het bestand leeg zijn of alleen uit spaties bestaan, wordt de naam van het nummer niet weergegeven op het pianoscherm.	p. 13
Problemen met opnemen			
Kan niet opnemen	Wanneer u op de -knop drukt, knippert het gedeelte dat moet worden opgenomen dan op het scherm?	Selecteer het gedeelte dat u wilt opnemen op het scherm, zodat dit gaat knipperen.	p. 16
Kan geen audio opnemen	Is er een USB-stick aangesloten op de USB Memory-poort?	U kunt geen audio opnemen tenzij een USB-stick is aangesloten.	p. 17
Het volume verschilt tussen opnemen en afspelen	Staat het nummervolume te laag?	Afhankelijk van de gegevensindeling van de song verhoogt u de waarde voor "Song Volume SMF" of "Song Volume Audio".	p. 25
Het klankkarakter van de piano verandert wanneer u opneemt	Maakt u een opname met een klank die u in Piano Designer hebt gemaakt?	Sommige Piano Designer-instellingen worden mogelijk niet gereproduceerd wanneer u een nummer afspeelt.	-
	Speelt u een nummer af dat u als audiobestand hebt opgenomen op een USB-stick?	Als u uw spel wilt opnemen met hetzelfde klankkarakter als wanneer u op het klavier speelt, neemt u uw spel op als SMF.	-
Overige problemen			
U gebruikt de hoofdtelefoon om het geluid te dempen, maar toch hoort u een dof geluid wanneer u het klavier bespeelt	Het klavier van deze piano is ontworpen om het mechanisme van een akoestische piano te simuleren. Zelfs op een akoestische piano hoort u een dof geluid wanneer u op een toets drukt. Dergelijke geluiden wijzen niet op een defect.		-
Er verschijnen markeringen op het stoffen gedeelte van de piano	Als uw handen of voeten of andere voorwerpen het stoffengedeelte rond de partituursteen of bij uw voeten aanraken, kan de stof gekreukt raken, waardoor deze er ontsierd of verkleurd uitziet, maar dit heeft geen invloed op de prestaties van het instrument.		-
Het apparaat wordt automatisch uitgeschakeld	Hebt u instellingen gemaakt zodat de piano automatisch wordt uitgeschakeld wanneer u deze gedurende enige tijd niet hebt gebruikt?	Als u niet wilt dat het apparaat automatisch wordt uitgeschakeld, zet u de Auto Off-instelling op "Off".	p. 28
Het apparaat kan niet worden ingeschakeld	Is het netsnoer correct aangesloten?		p. 5
De knoppen op het bedieningspaneel werken niet	Hebt u de instelling "Panel Lock" ingesteld om te voorkomen dat deze onbedoeld worden gebruikt?	Schakel de Panel Lock-instelling uit.	p. 3
	Is het paneel nat?	Veeg eventueel vocht van het paneel grondig af voordat u dit instrument gebruikt.	p. 7
	Bent u bij het inschakelen van het instrument in aanraking gekomen met de aanraakschakelaars?	Schakel het apparaat uit en vervolgens weer in.	p. 7
Het volumeniveau van het apparaat dat is aangesloten op de ingang, is te laag	Staat het volume van het aangesloten apparaat op nul?		-
	Is het ingangsvolume te laag?		p. 25

English

日本語

Deutsch

Français

Italiano

Español

Português

Nederlands

简体中文

Aanduiding	Betekenis
Error 2	Tijdens het schrijven is er een fout opgetreden. De USB-stick is mogelijk beschadigd. Plaats een andere USB-stick en probeer het opnieuw. U kunt de USB-stick ook initialiseren ("Het geheugen initialiseren (Format Media)" (p. 24)). Het interne geheugen is mogelijk beschadigd. Formateer het interne geheugen ("Het geheugen initialiseren (Format Media)" (p. 24)).
Error 10	Er is geen USB-stick geplaatst. Plaats de USB-stick en probeer het opnieuw. Het interne geheugen is mogelijk beschadigd. Formateer het interne geheugen ("Het geheugen initialiseren (Format Media)" (p. 24)).
Error 11	Er is onvoldoende geheugen vrij op de opslagbestemming. Plaats een andere USB-stick of verwijder onnodige bestanden en probeer het opnieuw ("Een opgeslagen nummer verwijderen" (p. 15)).
Error 14	Tijdens het lezen is er een fout opgetreden. De USB-stick is mogelijk beschadigd. Plaats een andere USB-stick en probeer het opnieuw. U kunt de USB-stick ook initialiseren ("Het geheugen initialiseren (Format Media)" (p. 24)). Het interne geheugen is mogelijk beschadigd. Formateer het interne geheugen ("Het geheugen initialiseren (Format Media)" (p. 24)).
Error 15	Het bestand kan niet worden gelezen. De gegevensindeling is niet geschikt voor de eenheid.
Error 18	Deze audio-indeling wordt niet ondersteund. Gebruik een audiobestand met WAV-indeling (44,1 kHz, 16-bits lineair) of MP3-indeling.
Error 30	De interne geheugencapaciteit van het apparaat is vol.
Error 40	Dit apparaat kan de overmatige hoeveelheid MIDI-gegevens afkomstig van het externe MIDI-apparaat niet verwerken. Verminder de hoeveelheid MIDI-gegevens die naar het apparaat worden verzonden.
Error 43	Er heeft zich een MIDI-verzendfout voorgedaan. Controleer het aangesloten MIDI-apparaat.
Error 51	Mogelijk is er een probleem met het systeem. Herhaal de procedure vanaf het begin. Als dit bericht nog steeds wordt weergegeven nadat u het verschillende keren hebt geprobeerd, neem dan contact op met Roland zoals hieronder wordt weergegeven.
Error 65	De USB Memory-poort heeft een krachtige stroomstoot ondergaan. Controleer of er geen problemen zijn met de USB-stick en schakel de stroom uit en weer in.



Roland Service Centers and Distributors

When you need repair service, access this URL and find your nearest Roland Service Center or authorized Roland distributor in your country.

<https://roland.cm/service>



Grand

Nr.	Klanknaam
1	Concert Piano
2	Stage Piano
3	Mellow Piano
4	Bright Piano

MEMO

U kunt het "Ambience Type" en de "Piano Tone-instellingen" van de Piano Designer voor alleen de klanken in de "Grand"-groep aanpassen.

Upright/Classical

Nr.	Klanknaam
Upright	
1	Upright Piano
2	Mellow Upright
3	Bright Upright
4	Rock Piano
5	Ragtime Piano
Classical	
6	Fortepiano
7	Mellow Forte
8	Bright Forte
9	Harpsichord
10	Harpsi 8'+4'

E.Piano/Organ

Nr.	Klanknaam
E.Piano	
1	1976SuitCase
2	Tremolo EP
3	Pop EP
4	Vintage EP
5	Stage Phaser
6	60's EP
7	FM E.Piano
8	EP Belle
9	70's EP
10	E.Grand
11	Magical Piano
12	Clav.
Organ	
13	Pipe Organ
14	Nason Flt 8'
15	ChurchOrgan1
16	ChurchOrgan2
17	Combo Jz.Org
18	Ballad Organ
19	Gospel Spin
20	Full Stops
21	Mellow Bars
22	Light Organ
23	Lower Organ
24	60's Organ

Overige

Nr.	Klanknaam
Strings	
1	SymphonicStr1
2	Epic Strings
3	Rich Strings
4	Velo Strings
5	SymphonicStr2
6	Violin
7	Cello
8	Orchestra Str
9	Orchestra
10	OrchestraBrs
11	Soft Pad
12	Chamber Winds
13	Flute
14	Harp
15	Pizzicato Str
16	A.Bass+Cymb1
Voice	
17	Jazz Scat
Do Re Mi	
18	Do Re Mi 2 ^f
19	Do Re Mi 2 ^b
20	Do Re Mi 1 ^f
21	Do Re Mi 1 ^b
Drums	
22	STANDARD Set
23	ROOM Set
24	POWER Set
25	ELEC.Set
26	ANALOG Set
27	JAZZ Set
28	BRUSH Set
29	ORCH.Set
30	SFX Set
GM2	
31	Piano 1
32	Piano 1w
33	Piano 1d
34	Piano 2
35	Piano 2w
36	Piano 3
37	Piano 3w
38	Honky-tonk
39	Honky-tonk w
40	E.Piano 1
41	Detuned EP 1
42	Vintage EP
43	60's E.Piano
44	E.Piano 2
45	Detuned EP 2
46	St.FM EP
47	EP Legend
48	EP Phaser
49	Harpsi.
50	Coupled Hps.

Nr.	Klanknaam
51	Harpsi.w
52	Harpsi.o
53	Clav.
54	Pulse Clav.
55	Celesta
56	Glockenspiel
57	Music Box
58	Vibraphone
59	Vibraphone w
60	Marimba
61	Marimba w
62	Xylophone
63	TubularBells
64	Church Bell
65	Carillon
66	Santur
67	Organ 1
68	TremoloOrgan
69	60's Organ
70	Organ 2
71	Perc.Organ 1
72	Chorus Organ
73	Perc.Organ 2
74	Rock Organ
75	Church Org.1
76	Church Org.2
77	Church Org.3
78	Reed Organ
79	Puff Organ
80	Accordion 1
81	Accordion 2
82	Harmonica
83	Bandoneon
84	Nylon-str.Gt
85	Ukulele
86	Nylon Gt o
87	Nylon Gt 2
88	Steel-str.Gt
89	12-str.Gt
90	Mandolin
91	Steel+Body
92	Jazz Guitar
93	Hawaiian Gt
94	Clean Guitar
95	Chorus Gt 1
96	Mid Tone Gt
97	Muted Guitar
98	Funk Guitar1
99	Funk Guitar2
100	Chorus Gt 2
101	Overdrive Gt
102	Guitar Pinch
103	DistortionGt
104	Gt Feedback1
105	Dist.Rhy Gt
106	Gt Harmonics
107	Gt Feedback2
108	AcousticBass
109	FingeredBass
110	Finger Slap
111	Picked Bass
112	FretlessBass
113	Slap Bass 1
114	Slap Bass 2
115	Synth Bass 1
116	WarmSyn.Bass
117	Synth Bass 3
118	Clav.Bass
119	Hammer Bass
120	Synth Bass 2
121	Synth Bass 4
122	RubberSyn.Bs
123	Attack Pulse
124	Violin
125	Slow Violin
126	Viola
127	Cello
128	Contrabass
129	Tremolo Str.
130	PizzicatoStr
131	Harp
132	Yang Qin
133	Timpani
134	Strings
135	Orchestra
136	60's Strings
137	Slow Strings

Nr.	Klanknaam
138	Syn.Strings1
139	Syn.Strings3
140	Syn.Strings2
141	Choir 1
142	Choir 2
143	Voice
144	Humming
145	Synth Voice
146	Analog Voice
147	OrchestraHit
148	Bass Hit
149	6th Hit
150	Euro Hit
151	Trumpet
152	Dark Trumpet
153	Trombone 1
154	Trombone 2
155	Bright Tb
156	Tuba
157	MuteTrumpet1
158	MuteTrumpet2
159	French Horn1
160	French Horn2
161	Brass 1
162	Brass 2
163	Synth Brass1
164	Synth Brass3
165	AnalogBrass1
166	Jump Brass
167	Synth Brass2
168	Synth Brass4
169	AnalogBrass2
170	Soprano Sax
171	Alto Sax
172	Tenor Sax
173	Baritone Sax
174	Oboe
175	English Horn
176	Bassoon
177	Clarinet
178	Piccolo
179	Flute
180	Recorder
181	Pan Flute
182	Bottle Blow
183	Shakuhachi
184	Whistle
185	Ocarina
186	Square Lead1
187	Square Lead2
188	Overdrive Gt
189	Saw Lead 1
190	Saw Lead 2
191	Doctor Solo
192	Natural Lead
193	SequencedSaw
194	Syn.Calliope
195	Chiffer Lead
196	Charang
197	Wire Lead
198	Solo Vox
199	5th Saw Lead
200	Bass+Lead
201	Delayed Lead
202	Fantasia
203	Warm Pad
204	Sine Pad
205	Polysynth
206	Space Voice
207	Itopia
208	Bowed Glass
209	Metallic Pad
210	Halo Pad
211	Sweep Pad
212	Ice Rain
213	Soundtrack
214	Crystal
215	Synth Mallet
216	Atmosphere
217	Brightness
218	Goblins
219	Echo Drops
220	Echo Bell
221	Echo Pan
222	Star Theme
223	Sitar 1
224	Sitar 2

English

日本語

Deutsch

Français

Italiano

Español

Português

Nederlands

简体中文

Klanklijst

Nr.	Klanknaam
225	Banjo
226	Shamisen
227	Koto
228	Taisho Koto
229	Kalimba
230	Bagpipe
231	Fiddle
232	Shanai
233	Tinkle Bell
234	Agogo
235	Steel Drums
236	Woodblock
237	Castanets
238	Taiko
239	Concert BD
240	Melodic Tom1
241	Melodic Tom2
242	Synth Drum
243	TR-808 Tom
244	Elec.Perc.
245	Reverse Cym.
246	Gt FretNoise
247	Gt Cut Noise
248	BsStringSlap
249	Breath Noise
250	Fl.Key Click
251	Seashore
252	Rain
253	Thunder
254	Wind
255	Stream
256	Bubble
257	Bird 1
258	Dog
259	Horse Gallop
260	Bird 2
261	Telephone 1
262	Telephone 2
263	DoorCreaking
264	Door
265	Scratch
266	Wind Chimes
267	Helicopter
268	Car Engine
269	Car Stop
270	Car Pass
271	Car Crash
272	Siren
273	Train
274	Jetplane
275	Starship
276	Burst Noise
277	Applause
278	Laughing
279	Screaming
280	Punch
281	Heart Beat
282	Footsteps
283	Gun Shot
284	Machine Gun
285	Laser Gun
286	Explosion

Lijst met interne nummers

Nr.	Nummernaam	Componist
Listening		
1	Ballade No.1	Fryderyk Franciszek Chopin
2	Aufschwung	Robert Alexander Schumann
3	"Ah, vous dirai-je, Maman"	Wolfgang Amadeus Mozart
4	An die Freude (Jazz Arrangement)	Ludwig van Beethoven
5	Jupiter from The Planets (Jazz Arrangement)	Gustav Holst
6	Nocturne, op.9-2	Fryderyk Franciszek Chopin
7	Jeux d'eau	Maurice Ravel
8	Amazing Grace	Hymn
9	Für Elise (Jazz Arrangement)	Ludwig van Beethoven
10	Sonate für Klavier Nr.14 1	Ludwig van Beethoven
11	Sonate für Klavier Nr.14 2	Ludwig van Beethoven
12	Sonate für Klavier Nr.14 3	Ludwig van Beethoven
13	Love Is Here To Stay	George Gershwin
14	Widmung S.566 R.253	"Robert Alexander Schumann Arranged by Franz Liszt"
15	Étude, op.10-12	Fryderyk Franciszek Chopin
16	Barcarolle	Fryderyk Franciszek Chopin
17	Zhavoronok	Mikhail Ivanovich Glinka, Arranged by Mily Alexeyevich Balakirev
18	Sonate für Klavier Nr.23 1	Ludwig van Beethoven
19	Sonate für Klavier Nr.23 2	Ludwig van Beethoven
20	Sonate für Klavier Nr.23 3	Ludwig van Beethoven
21	Valse, op.34-1	Fryderyk Franciszek Chopin
22	Polonaise op.53	Fryderyk Franciszek Chopin
23	Nocturne No.20	Fryderyk Franciszek Chopin
24	Die Forelle	Franz Peter Schubert, Arranged by Franz Liszt
25	Reflets dans l'Eau	Claude Achille Debussy
26	La Fille aux Cheveux de Lin	Claude Achille Debussy
27	La Campanella	Franz Liszt
28	Scherzo No.2	Fryderyk Franciszek Chopin
Ensemble		
*Nummers die overeenkomen met de meegeleverde verzameling partituren, "Roland Piano Masterpieces" genaamd.		
1	Piano Concerto No.1	Peter Ilyich Tchaikovsky
2	Piano Concerto No.2	Sergei Rachmaninoff
3	Canon (Jazz Arrangement)	Johann Pachelbel
4	Sicilienne (Jazz Arrangement)	Gabriel Fauré
5	Berceuse from Dolly Suite	Gabriel Fauré
6	Le jardin féerique from Ma mère l'Oye	Maurice Ravel
7	Le Quattro Stagioni "La Primavera"	Antonio Vivaldi
8	Marche Militaire Nr.1	Franz Peter Schubert
9	Waltz from the Sleeping Beauty	Peter Ilyich Tchaikovsky
10	L'Apprenti sorcier	Paul Dukas
11	Salut d'Amour	Edward Elgar
12	Pavane pour une infante défunte	Maurice Ravel
13	Menuett G Dur BWV Anh.114	Johann Sebastian Bach
14	Präludium C Dur BWV846	Johann Sebastian Bach
15	Türkischer Marsch	Wolfgang Amadeus Mozart
16	Für Elise	Ludwig van Beethoven
17	Türkischer Marsch	Ludwig van Beethoven
18	Auf Flügeln des Gesanges	Felix Mendelssohn
19	Étude, op.10-3	Fryderyk Franciszek Chopin
20	Valse, op.64-1	Fryderyk Franciszek Chopin
21	Fantaisie-Improptu	Fryderyk Franciszek Chopin
22	Träumerei	Robert Alexander Schumann
23	Dolly's Dreaming Awakening	Theodor Oesten
24	Brautchor	Wilhelm Richard Wagner
25	Liebesträume Nr.3	Franz Liszt
26	Ungarische Tänze Nr.5	Johannes Brahms
27	Clair de Lune	Claude Achille Debussy
28	1ère Arabesque	Claude Achille Debussy
29	Golliwog's Cakewalk	Claude Achille Debussy
30	Je te veux	Erik Satie
Entertainment		
*Nummers die overeenkomen met de meegeleverde verzameling partituren, "Roland Piano Masterpieces" genaamd.		
1	Someday My Prince Will Come	Frank Churchill
2	Heigh Ho	Frank Churchill
3	Mickey Mouse March	Jimmie Dodd
4	Let It Go	Kristen Anderson-Lopez, Robert Lopez
5	Under The Sea	Alan Menken
6	ANPAN MAN NO March	Takashi Miki
7	YUME WO KANAETE DORAEMON	Katsuhiko Kurosu
8	SANPO	Jo Hisaishi
9	Polovtsian Dances	Alexander Borodin
10	Ombra mai fù	George Frideric Handel
11	Lascia chi'io pianga	George Frideric Handel
12	Twinkle Twinkle Little Star	French Folk Song
13	Mary Had a Little Lamb	Traditional
14	Bear Song	American Folk Song
15	Ich Bin Ein Musikante	German Folk Song
16	Grand Father's Clock	Henry Work
17	HANA	Rentaro Taki

Nr.	Nummernaam	Componist
18	HAMABE NO UTA	Tamezo Narita
19	MOMIJI	Teiichi Okano
20	YUKI	Monbusho Shoka
21	Happy Birthday to You	Mildred Hill, Patty Hill
22	Jingle Bells	James Pierpont
23	We Wish You a Merry Christmas	Carol
24	Silent Night	Franz Gruber
25	Auld Lang Syne	Traditional
26	Lavender's Blue	Traditional
27	Aura Lee	George R. Poulton
28	Amazing Grace	Hymn
29	Little Brown Jug	Joseph Winner
30	When The Saints Go Marching In	Traditional
31	Greensleeves	Traditional
32	When I Fall in Love	Victor Young
33	Softly, as in a Morning Sunrise	Sigmund Romberg
34	As Time Goes By	Herman Hupfeld
35	Summertime	George Gershwin
36	Moonlight Serenade	Glenn Miller
37	Maple Leaf Rag	Scott Joplin
38	The Entertainer	Scott Joplin
39	Tico Tico no Fubá	Zequinha de Abreu
40	Tea for Two	Vincent Youmans
Do Re Mi Lesson		
*Nummers die overeenkomen met de meegeleverde verzameling partituren, "Roland Piano Masterpieces" genaamd.		
1-15	Training No.1 - 15	Roland Corporation
16	Twinkle Twinkle Little Star	French Folk Song
17	Summ,Summ,Summ	Traditional
18	Frog Song	German Folk Song
19	The Cuckoo	Traditional
20	Oh! Susanna	Stephen Foster
21	Let's Clap Hands	Traditional
22	Das klinget so herrlich	Wolfgang Amadeus Mozart
23	Wiegenlied	Johannes Brahms
24	Les Patineurs	Émile Waldteufel
25	Minuet	Johann Sebastian Bach
26	Old Folks At Home	Stephen Foster
27	Deck the Halls	Carol
28	Danny Boy	Irish Song
29	Korobeiniki	Russian Folk Song
30	Sakura Sakura	Japanese Folk Song
Scale		
*Nummers die overeenkomen met de meegeleverde verzameling partituren, "Roland Piano Masterpieces" genaamd.		
1-36	Major Scales, Minor Scales	-
Hanon		
1-20	1-20	Charles-Louis Hanon
Beyer		
1-106	1-106	Ferdinand Beyer

English

日本語

Deutsch

Français

Italiano

Español

Português

Nederlands

简体中文

Lijst met interne nummers



Nr.	Nummernaam	Componist
Burgmüller		
1	Openness	Johann Friedrich Franz Burgmüller
2	Arabesque	
3	Pastoral	
4	A Small Gathering	
5	Innocence	
6	Progress	
7	The Clear Stream	
8	Gracefulness	
9	The Hunt	
10	Tender Flower	
11	The Young Shepherdess	
12	Farewell	
13	Consolation	
14	Austrian Dance	
15	Ballad	
16	Sighing	
17	The Chatterbox	
18	Restlessness	
19	Ave Maria	
20	Tarantella	
21	Angelic Harmony	
22	Gondola Song	
23	The Return	
24	The Swallow	
25	The Knight Errant	
Czerny 100		
1-100	1-100	Carl Czerny

- * Alle rechten voorbehouden. Ongeautoriseerd gebruik van dit materiaal voor andere doeleinden dan privé, persoonlijk vermaak is een overtreding van de toepasselijke wetgeving.
- * Nummers gemarkeerd met een asterisk (*) zijn gearrangeerd door Roland Corporation. De auteursrechten op deze nummers zijn eigendom van de Roland Corporation.
- * Nummers in de categorie Listening zijn pianosolo's. Ze hebben geen begeleiding.
- * Koop in de handel verkrijgbare partituren voor Hanon-Czerny nr. 100.
- * De speelgegevens voor de klankdemo's en de interne nummers worden niet verzonden vanaf de USB Computer-poort of via **Bluetooth** (MIDI).
- * Als de SMF-afspeelmodus is ingesteld op "Internal", zullen er gedeelten zijn waarvan het volume niet verandert wanneer u de "Song Volume SMF"-waarde aanpast. Als SMF Play Mode is ingesteld op "External", wijzigt het volume van alle partijen.







HET APPARAAT VEILIG GEBRUIKEN

INSTRUCTIES TER VERMIJDING VAN BRAND, ELEKTRISCHE SCHOKKEN OF VERWONDING VAN PERSONEN

Over de aanduidingen  WAARSCHUWING en  OPGELET

 WAARSCHUWING	Gebruikt voor instructies die de gebruiker waarschuwen voor levensgevaarlijke risico's of risico's op verwondingen indien het apparaat verkeerd wordt gebruikt.
 OPGELET	Gebruikt voor instructies die de gebruiker waarschuwen voor risico's op verwondingen of materiaalschade indien het apparaat verkeerd wordt gebruikt. * Materiaalschade verwijst naar schade of negatieve effecten die veroorzaakt worden met betrekking tot de woning en de volledige inrichting, alsook huisdieren.

Over de symbolen

	Het symbool  waarschuwt de gebruiker voor belangrijke instructies en waarschuwingen. De specifieke betekenis van het symbool wordt bepaald door het pictogram binnen de driehoek. Het symbool links wordt gebruikt voor algemene waarschuwingen voor gevaar.
	Het symbool  waarschuwt de gebruiker voor items die nooit mogen worden gebruikt (verboden). De specifieke handeling die niet mag worden gedaan, wordt door het pictogram binnen de cirkel aangeduid. Het symbool links betekent dat het apparaat nooit gedemonteerd mag worden.
	Het symbool  wijst de gebruiker op handelingen die moeten worden uitgevoerd. De specifieke handeling die moet worden uitgevoerd, wordt door het pictogram binnen de cirkel aangeduid. Het symbool links geeft aan dat het netsnoer uit het stopcontact moet worden getrokken.

LET STEEDS OP HET VOLGENDE

WAARSCHUWING

Zorg ervoor dat het netsnoer correct is geaard

Sluit de netstekker van dit model aan op een stopcontact met beschermende aardingsverbinding.



De Auto Off-functie

Het apparaat wordt automatisch uitgeschakeld na een vooraf ingestelde tijdsperiode vanaf het moment dat het apparaat voor het laatst werd gebruikt om muziek af te spelen of vanaf het moment dat de knoppen of bedieningselementen van het apparaat voor het laatst werden gebruikt (Auto Off-functie). Als u niet wilt dat het apparaat automatisch wordt uitgeschakeld, schakelt u de Auto Off-functie uit (p. 28).



Blokkeer de zwenkwielen

Wanneer u de piano installeert, zorgt u ervoor dat u de zwenkwielen blokkeert met de bijgeleverde onderzetters.



Gebruik alleen de meegeleverde netstroomadapter en het correcte voltage

Gebruik alleen de netstroomadapter die bij het apparaat wordt geleverd. Ga na of het lijnvoltage van het elektriciteitsnet overeenkomt met het ingangsvoltage dat op de netstroomadapter wordt weergegeven. Andere netstroomadapters gebruiken mogelijk een andere polariteit of zijn ontworpen voor een ander voltage. Het gebruik van dergelijke adapters kan resulteren in schade, defecten of elektrische schokken.



Gebruik uitsluitend het meegeleverde netsnoer

Gebruik uitsluitend het bevestigde netsnoer. Sluit het meegeleverde netsnoer ook niet aan op andere apparaten.



Wees voorzichtig wanneer u de bovenklep hanteert

- Alleen een volwassene mag de klep openen en sluiten.
- De klep mag niet te ver worden geopend (we raden aan het niet meer dan 30 graden te openen). Als de klep te ver geopend wordt, loopt u het risico om de piano te beschadigen of dat de klep plots dichtvalt. Zorg er bij het openen van de klep ook voor dat iedereen zich op voldoende afstand bevindt.



OPGELET

Blokkeer alle zwenkwielen wanneer het apparaat niet mag bewegen

In situaties waarin de onverwachte beweging van dit apparaat een gevaar kan betekenen (bijvoorbeeld wanneer het apparaat op een podium is opgesteld of wanneer het in een voertuig wordt vervoerd), moet u alle zwenkwielen vergrendelen.



Voorzorgsmaatregelen bij het verplaatsen van dit apparaat

Houd u aan de onderstaande voorzorgsmaatregelen als u het instrument moet verplaatsen. Er zijn minstens twee personen nodig om het apparaat veilig op te tillen en te verplaatsen. Het apparaat dient voorzichtig behandeld en altijd horizontaal gehouden te worden. Zorg ervoor dat u het apparaat goed vasthoudt om uzelf tegen verwondingen en het instrument tegen beschadigingen te beschermen.



- Sluit de klep.
- Klap de partituursteun in.
- Sluit het klavierdeksel.
- Sluit de klep (p. 6)
- Zorg ervoor dat de schroeven waarmee het instrument aan de standaard is bevestigd, niet kunnen losraken. Draai alle klemschroeven veilig aan wanneer u merkt dat een schroef losraakt.
- Koppel het netsnoer los.
- Koppel alle kabels van externe apparaten los.

Zorg ervoor dat uw vingers niet gekneld raken

Let erop dat vingers enz. niet gekneld raken bij het hanteren van de volgende bewegende onderdelen. Een volwassene moet altijd instaan voor het hanteren van deze items.



- Bovenklep (p. 6)
- Partituursteun (p. 6)
- Klavierdeksel (p. 7)
- Bovenste beugel (p. 7)
- Pedalen (p. 8)
- Deksel (p. 6)

Houd kleine onderdelen buiten het bereik van kinderen

Bewaar de volgende kleine onderdelen buiten het bereik van kleine kinderen om het per ongeluk inslikken van deze onderdelen te voorkomen.



- Meegeleverde onderdelen
- Schroeven

OPGELET

Ga zorgvuldig om met de bovenklep en het klavierdeksel

- Om te voorkomen dat de klep valt, moet u de beugel die de klep omhooghoudt altijd in de daarvoor voorziene inkeping vastzetten. Ondersteun de bovenklep ook altijd met uw handen tot de bovenste beugel goed vastzit.
- Als u het klavierdeksel opent of sluit, doe dit dan voorzichtig en voorkom dat uw vingers bekneld raken. Als een kind het apparaat gebruikt, moet een volwassene daarop toezien en het hierbij begeleiden.
- Sluit het deksel niet als er objecten, zoals bladmuziek, bovenop het klavier liggen.
- Laat uit voorzorg de bovenklep altijd zakken en sluit het klavierdeksel voor u de piano verplaatst.



English

日本語

Deutsch

Français

Italiano

Español

Português

Nederlands

简体中文

BELANGRIJKE OPMERKINGEN

Plaatsing

- Voorkom dat conventionele verlichting, waarvan de lichtbron zich erg dicht bij het apparaat bevindt (zoals een pianoverlichting) of krachtige spots langere tijd op dezelfde plaats op het apparaat schijnen. Overmatige warmte kan het apparaat vervormen of verkleuren.
- Laat geen voorwerpen op het klavier liggen. Dit kan leiden tot defecten, zoals toetsen die geen geluid meer geven.

Onderhoud van het klavier

- Schrijf nooit op het klavier met een pen of andere voorwerpen. Breng geen stempels of andere markeringen aan op het instrument. Inkt zal in de groeven aan het oppervlak sijpelen en kan dan niet meer worden verwijderd.
- Breng geen stickers aan op het klavier. Mogelijk kunt u stickers met sterke lijm niet meer verwijderen, de lijm kan bovendien verkleuring veroorzaken.
- Om hardnekkig vuil te verwijderen, kunt u een in de handel verkrijgbare klavierreiniger zonder schuurmiddel gebruiken. Begin met voorzichtig schoonwrijven. Als het vuil niet loskomt, kunt u geleidelijk aan harder gaan wrijven. Let er wel op dat u de toetsen niet beschadigt.

Over het onderhoud van het apparaat (glansafwerking)

- Het oppervlak van het apparaat is gepolijst, voor een sterk glanzende, spiegelende afwerking. Omdat deze mooie afwerking even delicaat is als die van hoogwaardig houten meubilair, moet ze regelmatig worden onderhouden. Respecteer de volgende voorschriften bij het onderhoud van het apparaat.
 - Voor routineonderhoud reinigt u het oppervlak voorzichtig met een zachte doek of een plumeau voor piano's. U mag geen kracht zetten, omdat zelfs de kleinste deeltjes zand of grit krassen kunnen veroorzaken als u te hard wrijft.
 - Als de afwerking haar glans verliest, gebruikt u een zachte doek met wat polijstmiddel om het apparaatoppervlak gelijkmatig schoon te vegen.
 - Vermijd het gebruik van detergerenten en andere reinigers, omdat ze de oppervlakteafwerking kunnen beschadigen. Dit kan leiden tot vorming van scheuren of andere imperfecties. Gebruik ook geen reinigingsdoeken met chemische versterking.
- Voorzorgen voor het gebruik van polijstmiddelen
 - Raadpleeg de instructies bij het polijstmiddel voor instructies over het gebruik.
 - Gebruik enkel polijstmiddelen die specifiek zijn ontworpen voor het gebruik op de glansafwerking van piano's. Door een ander product te gebruiken, riskeert u krassen, vervorming, verkleuring enz. te veroorzaken. Ga naar een muziekinstrumentenwinkel in uw buurt om een geschikt product te kopen.
 - Gebruik het product alleen voor de apparaatonderdelen met glansafwerking, en gebruik het product op een gelijkmatige manier over het hele oppervlak. Als u meer kracht zet op een bepaalde plek, kan de afwerking daar haar glans verliezen.
 - Bewaar het product buiten het bereik van kinderen. Bij per ongeluk inslikken de persoon onmiddellijk laten braken. Daarna onmiddellijk een arts raadplegen.

Reparatie en gegevens

- Noteer de benodigde informatie voordat u het apparaat voor herstellingen opstuurt. Tijdens de reparatie doen wij uiteraard ons uiterste best om de gegevens die op uw apparaat zijn opgeslagen, te behouden, maar er kunnen gevallen zijn waarbij de opgeslagen inhoud niet kan worden hersteld, bijvoorbeeld wanneer het fysieke geheugen beschadigd is geraakt. Roland kan niet aansprakelijk worden gesteld voor het herstel van opgeslagen inhoud die verloren is gegaan.

Extra voorzorgsmaatregelen

- Gegevens die op het apparaat zijn opgeslagen, kunnen verloren gaan als gevolg van storingen aan het apparaat, onjuiste bediening van het apparaat, enzovoort. Bescherm uzelf tegen het onherstelbare verlies van gegevens door de benodigde informatie op te schrijven.

- Roland kan niet aansprakelijk worden gesteld voor het herstel van opgeslagen inhoud die verloren is gegaan.
- Voer nooit druk uit op het display en sla er nooit tegen.

- Het geluid van aangeslagen toetsen en de trillingen geproduceerd door het bespelen van een instrument kunnen sterker dan verwacht worden overgedragen via de vloer of de muren. Zorg ervoor dat u anderen in uw omgeving niet stoort.

- Zet niet te veel kracht op de partituursteun als deze in gebruik is.
- Gebruik geen verbindingkabels met een ingebouwde weerstand.

Extern geheugen gebruiken

- Leef de volgende voorzorgsmaatregelen na wanneer u externe geheugenapparaten gebruikt. Zorg er ook voor dat u alle voorzorgsmaatregelen naleeft die met het externe geheugenapparaat zijn meegeleverd.
 - Verwijder het apparaat niet terwijl het aan het lezen/schrijven is.
 - Om schade als gevolg van statische elektriciteit te voorkomen, moet u zorgen dat alle statische elektriciteit van uw eigen lichaam is ontladen voordat u het apparaat aanraakt.

Voorzorgsmaatregelen in verband met radiofrequentie-emissies

- De volgende handelingen zijn verboden.
 - Het apparaat demonteren of wijzigen.
 - Het certificeringslabel op de achterkant van dit apparaat verwijderen.
 - Het apparaat gebruiken in een ander land dan waar het gekocht is.

Intellectueel eigendomsrecht

- Het opnemen met audio- of videoapparatuur, kopiëren, bewerken, distribueren, verkopen, leasen, uitvoeren of uitzenden van materiaal (muziek, videomateriaal, uitzendingen, liveoptredens enzovoort) onder auteursrecht dat geheel of gedeeltelijk eigendom is van een derde, is wettelijk verboden zonder de toestemming van de auteursrechteigenaar.
- Gebruik dit apparaat niet voor doeleinden die de auteursrechten van een derde kunnen schenden. Wij kunnen niet aansprakelijk worden gesteld voor schendingen van auteursrechten van derden door uw gebruik van dit apparaat.
- De auteursrechten op de inhoud van dit product (golfvormgegevens van het geluid, stijlgegevens, begeleidende patronen, frasegegevens, audioloops en beeldgegevens) zijn voorbehouden door Roland Corporation.
- Kopers van dit product hebben de toestemming de betreffende inhoud (behalve nummergegevens zoals demonummers) te gebruiken voor het aanmaken, uitvoeren, opnemen en verdelen van originele muziekuitvoeringen.
- Kopers van dit product hebben GEEN toestemming om de betreffende inhoud in de oorspronkelijke of een gewijzigde vorm aan het apparaat te onttrekken met als doel het verspreiden van een opgenomen medium met de betreffende inhoud of het ter beschikking stellen van deze inhoud via een computernetwerk.
- Roland is hetzij een gedeponeerde handelsmerk, hetzij een handelsmerk van de Roland Corporation in de Verenigde Staten en/of andere landen.
- Bedrijfs- en productnamen die in dit document worden vermeld, zijn geregistreerde handelsmerken of handelsmerken van hun respectieve eigenaars.
- Dit product bevat het met eParts geïntegreerde softwareplatform van eSQL Co., Ltd. eParts is een handelsmerk van eSQL Co., Ltd. in Japan.
- Het **Bluetooth**®-woordmerk en -logo's zijn geregistreerde handelsmerken en eigendom van **Bluetooth SIG, Inc.** en het gebruik van dergelijke merken door Roland is onder licentie.
- Dit product gebruikt de broncode van µT-Kernel onder de T-License 2.0 verleend door T-Engine Forum (www.tron.org).

- Het "Chinese lettertype MORISAWA SONG GB2313BMP12" dat door dit product wordt gebruikt, wordt geleverd door Morisawa Corporation en het auteursrecht op de lettertypegegevens is eigendom van dat bedrijf.

- Dit product bevat opensourcesoftware van derden. Copyright © 2009-2018 Arm Limited. Alle rechten voorbehouden. Copyright © 2018 STMicroelectronics. Alle rechten voorbehouden. Onder licentie van de Apache-licentie, versie 2.0 (de "Licentie"); U kunt een kopie van de licentie verkrijgen op <http://www.apache.org/licenses/LICENSE-2.0>

Copyright © 2018 STMicroelectronics. Alle rechten voorbehouden.

Deze softwarecomponent wordt door ST in licentie gegeven onder de BSD 3-Clause-licentie, de "License"; U kunt een kopie van de licentie verkrijgen op <https://opensource.org/licenses/BSD-3-Clause>

- Dit product gebruikt de Jansson-broncode (<http://www.digip.org/jansson/>). Copyright © 2009-2016 Petri Lehtinen <petri@digip.org> Vrijgegeven onder de MIT-licentie <http://opensource.org/licenses/mit-license.php>